

Учитесь Рисовать

Перспективу

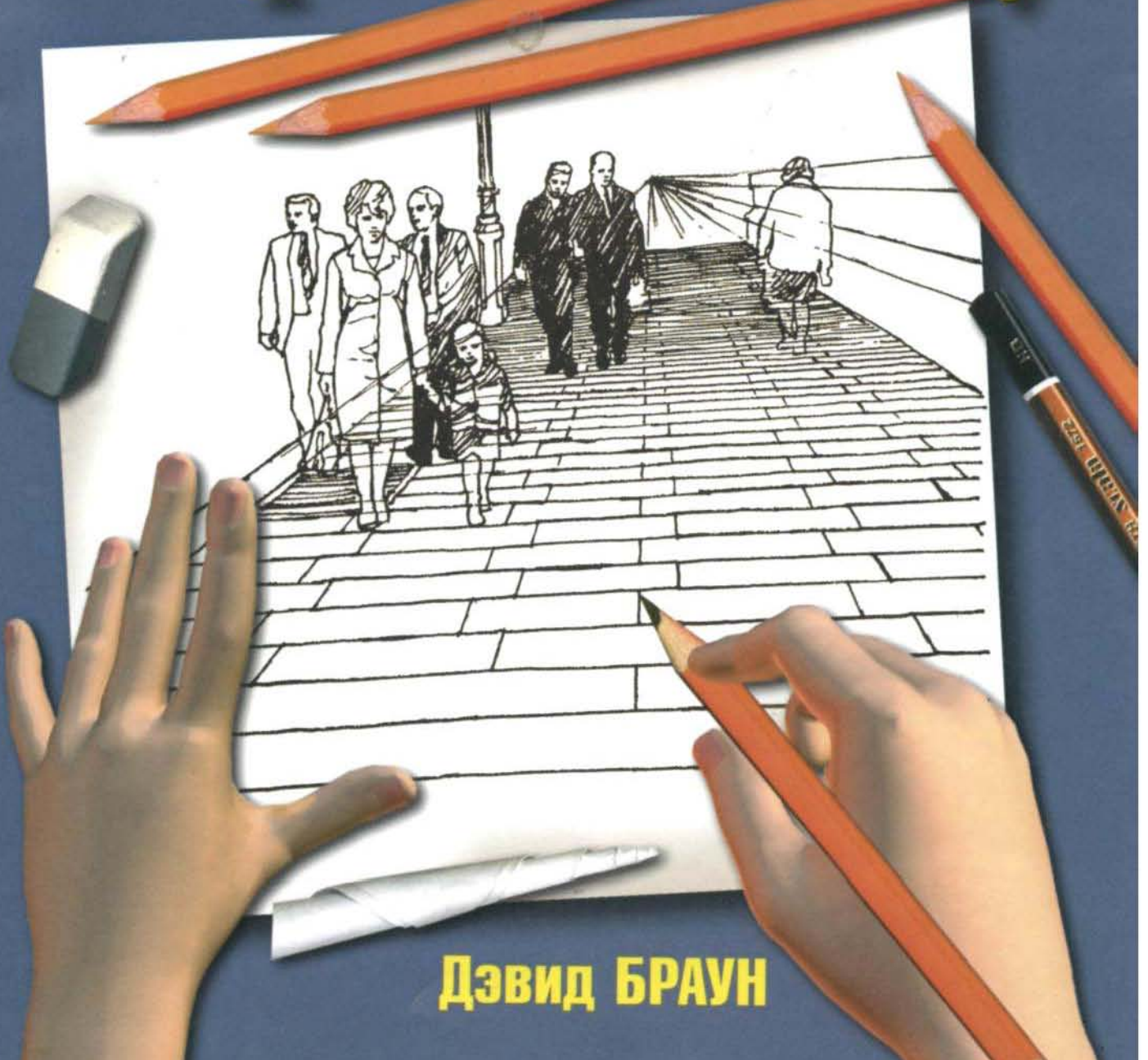

Дэвид БРАУН

Учитесь Рисовать

Перспективу

ДЭВИД БРАУН

Поппури
Минск 2002

УДК 741
ББК 85.15
Б87

Серия основана в 2001 году
Перевод с английского выполнен по изданию:
DRAW PERSPECTIVE by David Brown. — A&C Black (Publishers) Limited, London, 1996.

На русском языке публикуется впервые.

Художник обложки *М. В. Драко*

Издание охраняется законом об авторском праве. Ни одну часть этой книги, включая внутреннее и внешнее оформление, нельзя воспроизводить в какой бы то ни было форме и какими бы то ни было средствами (электронными и механическими) или сохранять в любой поисковой системе или базе данных без предварительного письменного разрешения издателя.

Нарушение этих ограничений преследуется в судебном порядке.

Браун Д.

Б87 Учитесь рисовать перспективу / Пер. с англ. Н. В. Кремко; худ. обл. М. В. Драко. - Мн.: ООО «Попурри», 2002. - 48 с.:ил. - (Серия «Учитесь рисовать»).

ISBN 985-438-669-4.

Книга знакомит с перспективой в изобразительном искусстве и содержит инструкции по ее выстраиванию и использованию при создании иллюзорного пространства в рисунках.

Для широкого круга начинающих художников.

УДК 741

ББК 85.15

Издание для досуга

Серия «Учитесь рисовать»

БРАУН Дэвид

УЧИТЕСЬ РИСОВАТЬ ПЕРСПЕКТИВУ

Перевод с английского — *Н. В. Кремко*

Художник обложки *М. В. Драко*

Подписано в печать с готовых диапозитивов 23.07.2001. Формат 84x108/16. Бумага офсетная.

Печать офсетная. Усл. печ. л. 5,04. Уч.-изд. л. 3,60. Тираж 5000 экз. Заказ № 3222.

Налоговая льгота - Общегосударственный классификатор

Республики Беларусь ОКРБ 007-98, ч. 1; 22.11.20.600

Гигиеническое заключение № 77.99.2.953.П. 16640.12.00 от 15.12.2000 г.

ООО «Попурри». Лицензия ЛВ № 117 от 12.01.01. Республика Беларусь, 220065, г. Минск, ул. Аэродромная, 4а, б.

При участии ООО «Харвест». Лицензия ЛВ № 32 от 10.01.01.

РБ, 220013, Минск, ул. Кульман, д. 1, корп. 3, эт. 4, к. 42.

Республиканское унитарное предприятие

«Минская фабрика цветной печати».

РБ, 220024, Минск, ул. Корженевского, 20.

ISBN 985-438-669-4 (рус.)

© Перевод, издание на русском языке.

Оформление. ООО "Попурри", 2001

ISBN 0-7136-4549-0 (англ.)

© 1982 A & C Black (Publishers) Limited

Как начать	4
Чем рисовать	6
Пропорции	10
Композиция	12
Общие сведения	13
Линейная перспектива и уровень горизонта	14
Линейная перспектива: вид спереди	15
Линейная перспектива: вид снизу	16
Линейная перспектива: вид сверху	17
Еще несколько слов о точках схода	18
Рисунок шаг за шагом: вид спереди	22
Рисунок шаг за шагом: вид снизу	24
Рисунок шаг за шагом: вид сверху	26
Отражения	28
Сложные для изображения предметы	30
Круги и эллипсы	38
Рисунок в ракурсе	40
Затруднительное сочетание	44
Тональная, или воздушная, перспектива	45
Сочетание линейной и воздушной перспективы	46
Линия и тон в сравнении	48

Как начать

Для того чтобы научиться рисовать, важнее всего много упражняться и наблюдать за окружающим миром, так что рисуйте как можно больше и не давайте своим глазам отдыха. Чем меньше вы будете думать о том, как вы рисуете, и чем больше внимания будете уделять предмету изображения, тем лучших результатов вы добьетесь.

Даже самые лучшие художественные принадлежности сами по себе не помогут вам стать хорошим художником — шедевр искусства можно создать и отрывком карандаша на обрывке бумаги. Тем не менее, приятно пользоваться действительно хорошими материалами, поэтому покупайте самое лучшее, на что у вас хватает средств, и не бойтесь смело пользоваться этими материалами.

Ради эксперимента возьмите очень большой лист бумаги и самый мягкий яркий мелок или пастель и начинайте заполнять белое пространство бумаги фантазийными линиями, чтобы почувствовать свободу творения. Стоит провести такой эксперимент, даже если вам кажется, что ваше призвание — создавать пером или карандашом миниатюрные тонкие рисунки. Это упражнение поможет вам раскрепоститься, а результаты, возможно, удивят вас самих.

Будьте самокритичны. Если, по-вашему, рисунок не удался, бросьте его в корзину и начните заново. Вторая, третья или даже четвертая попытка почти всегда будет лучше первой, потому что каждый раз вы будете узнавать все больше нового о предмете изображения. Как можно меньше пользуйтесь резинкой: от частичного исправления рисунка пользы мало. Не проводите одну и ту же линию по несколько раз. Если линия хорошо получилась с первого раза, оставьте ее как есть. Многократно повторенные линии создадут эффект тяжеловесности рисунка.

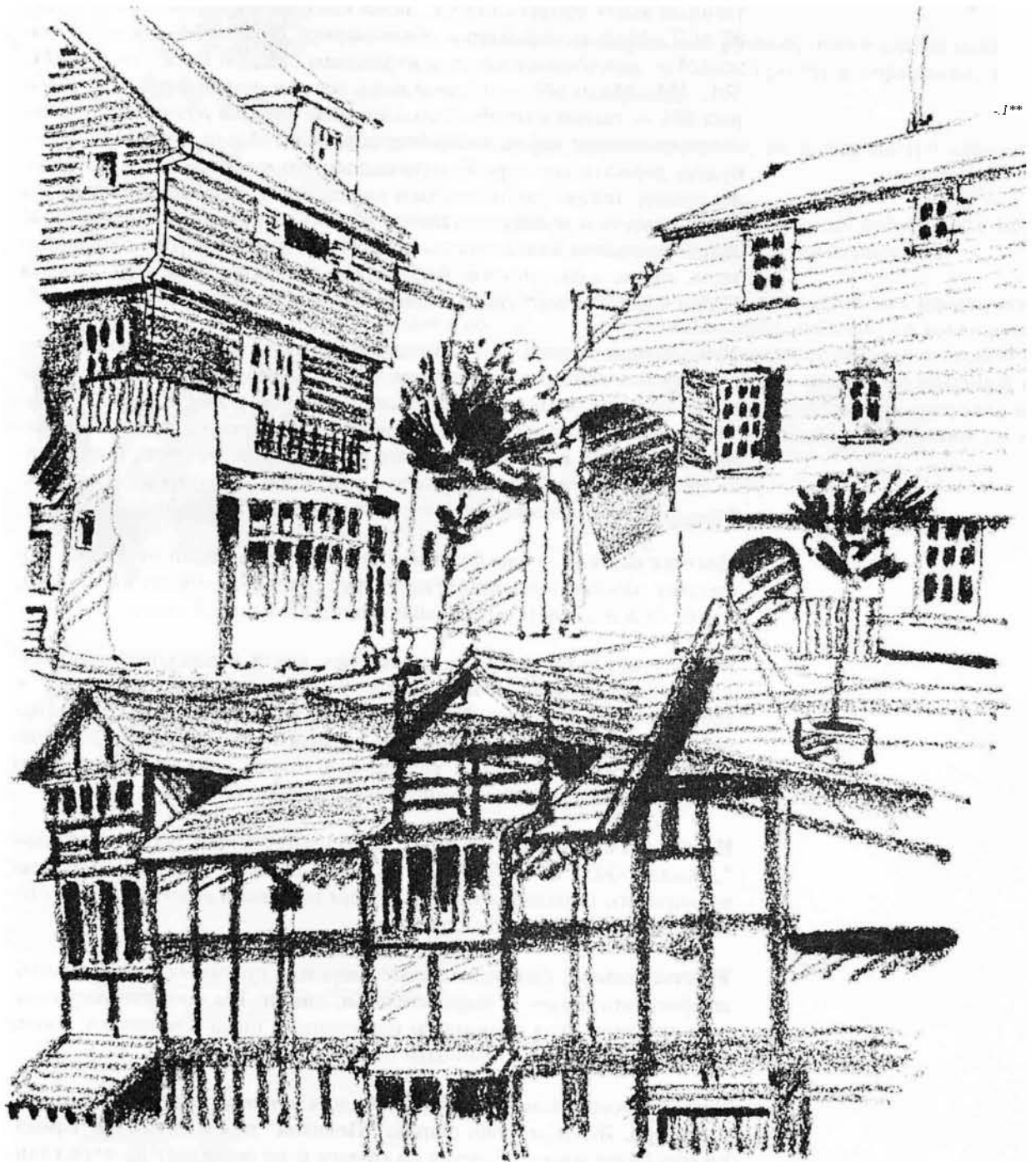

Чем рисовать

Карандаши различаются по степени твердости или мягкости. Самый твердый имеет обозначение 6Т, затем следуют карандаши 5Т, 4Т, 3Т, 2Т и Т. Мягкие карандаши обозначаются буквой М, соответственно ТМ — это обозначение для карандаша средней мягкости. М, 2М, 3М, 4М, 5М и 6М — обозначения мягких карандашей, из которых 6М — самый мягкий. В большинстве случаев лучше всего пользоваться мягким карандашом (маркировки ТМ или мягче). Если вы будете держать его хорошо отточенным, то сможете рисовать такие же тонкие линии, как и твердым карандашом, зато пользоваться им гораздо легче и приятнее. Иногда можно растушевать карандашные линии кончиком пальца или ластиком, но не увлекайтесь этим занятием, иначе ваш рисунок будет иметь неаккуратный вид. Фирма "Роял Соверен" выпускает широкую гамму графитовых карандашей.

Уголь (очень мягкий материал для рисования) отлично подойдет для выполнения больших по размеру, смелых набросков. Но им вы не сможете нарисовать мелкие детали. Работая углем, будьте внимательны, чтобы не размазать рисунок. Уголь легко стирается и осыпается с листа, и, чтобы избежать подобного результата, покрывайте готовые рисунки фиксирующим аэрозолем. Хороши в работе также и угольные карандаши, например фирмы "Роял Соверен".

Цветная пастель — еще более мягкий художественный материал. Поскольку работы, написанные пастелью, обычно называют картинами, мы не будем уделять им большого внимания в этой книге.

Ручек существует такое же множество, как и карандашей или мелков. Очень популярна, к примеру, ручка фирмы "Джиллот-659" с тонким стальным пером. Чернила имеют свои особые качества, и одно из них заключается в том, что их невозможно стереть. Топографические ручки пригодны только для тонких детальных рисунков или для миниатюрной перекрестной штриховки.

Используя специальные ручки для художественных работ, такие как "Джиллот-303" или "Джиллот-404", вы сможете в большей степени варьировать толщину и яркость линии рисунка в зависимости от степени нажима и угла наклона ручки.

Тростниковыми, бамбуковыми ручками или гусиными перьями хорошо рисовать четкие и выразительные линии. Вы сможете регулировать толщину пера с помощью перочинного ножа или лезвия. Такие ручки нужно часто обмакивать в чернила.

Чернила тоже бывают разными. Водостойчивая тушь быстро забивает перо. Жидкая тушь фирмы "Пеликан" почти такая же черная, но она более мягко кладется на бумагу и не оставляет на перо глянцевого налета. Обычные чернила для авторучек (черные, синие, зеленые или коричневые) не такие матовые, и с их помощью вы сможете лучше передать переходы тона. Чернила можно разводить водой, но если вы будете разводить тушь, пользуйтесь только



дистиллированной или дождевой водой, от водопроводной воды тушь может свернуться.

Рисунки, выполненные шариковой ручкой, имеют слегка механический вид, зато такие ручки дешевы, просты в обращении, и ими легко делать быстрые наброски.

Капиллярные ручки несколько лучше, но у них быстро изнашивается перо.

Фломастеры хороши для выполнения быстрых набросков и пометок, но не для более детальных и законченных рисунков.



Кисточки являются одними из самых универсальных рисовальных принадлежностей. Даже самая большая соболя кисточка имеет очень тонкий хвостик. А линия, проведенная боковой стороной самой маленькой кисточки, все равно толще линии, проведенной самым тонким пером. Вы можете разнообразить ваш рисунок, выполненный ручкой или мелком, размыв некоторые участки чистой водой.



Смешанная техника часто даст приятные результаты. Попробуйте сочетать в одном рисунке ручку и карандаш, ручку и воск или восковые мелки и технику размывки. Попробуйте также рисовать пером на влажной бумаге.

Экспериментируйте с разными художественными принадлежностями. Определите возможности каждой из них. Вероятно, какой-нибудь инструмент вам понравится больше остальных, так что пользуйтесь им. Если вы не будете получать удовольствия от того, что делаете, у вас может вообще пропасть охота рисовать. Нет смысла заставлять себя рисовать теми материалами, с которыми вам сложно справиться. Однако отложите ваш окончательный выбор до того момента, пока не испробуете все доступные средства. Даже если вначале вы отдадите предпочтение какой-нибудь одной технике, это не значит, что вы должны позабыть обо всех остальных. Когда вы как следует освоитесь в работе с вашими любимыми принадлежностями, попробуйте снова воспользоваться и другими. Вы сами удивитесь своим успехам.



Капиллярная ручка с широким пером

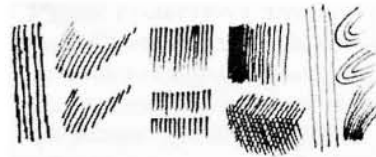

Французский карандаш

Капиллярная ручка с тонким пером

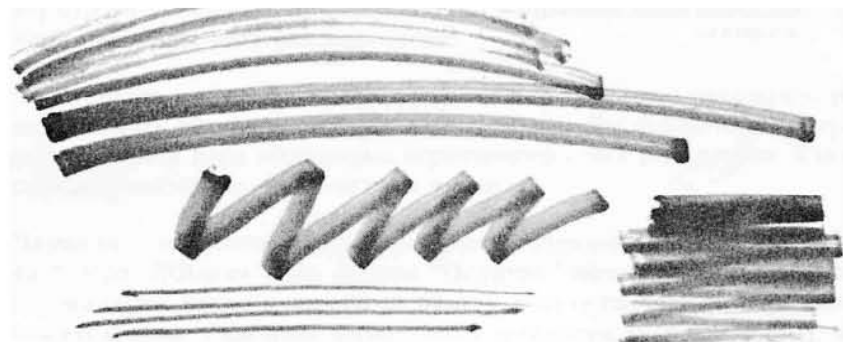

Фломастер-маркер

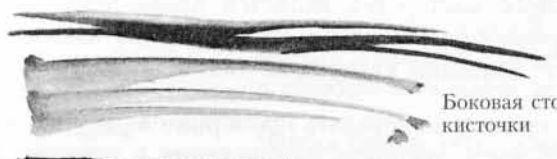

Боковая сторона кисточки



Кисточка и краска

Чернила и кончик пальца



Сухая кисточка



Перо и чернила



Краска

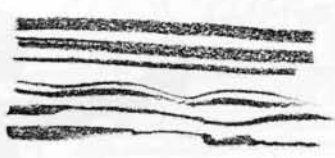

Угольный карандаш

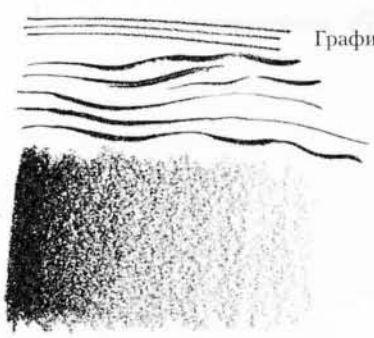
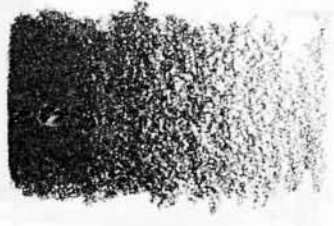

Графитовый карандаш

Пропорции

Основой чертежного мастерства является правильное составление пропорций. А пропорции высчитываются в самом начале рисунка, когда вы наносите основные контурные линии.

Хороший способ правильно передать пропорции в рисунке — это выбрать какую-либо часть предмета изображения в качестве единицы измерения. К примеру, если вы рисуете дом, можете за единицу измерения принять окно.

Возьмите карандаш и держите его перед собой на вытянутой руке. Совместите визуально острие карандаша с верхней линией окна, а затем замерьте большим пальцем на карандаше линию подоконника.

Теперь вы можете воспользоваться этой мерой, чтобы посчитать, сколько таких расстояний составляют высоту здания, не забывая о том, что карандаш нужно все время держать на расстоянии вытянутой руки.

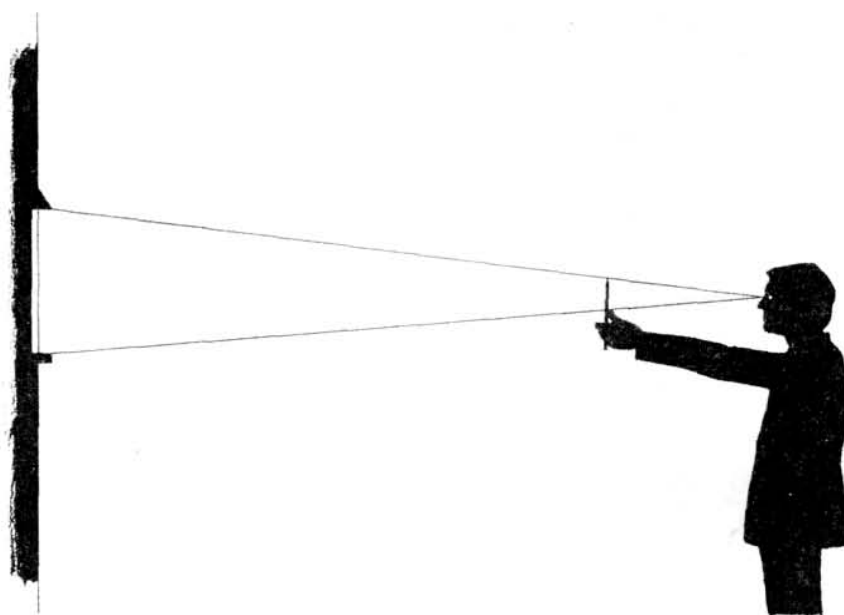

Теперь сделайте приблизительный набросок окна и отмерьте, сколько еще таких расстояний вам понадобится, чтобы правильно передать высоту и ширину здания. После этого вы можете постепенно намечать в рисунке остальные детали.

Чтобы определить, правильно ли вы изобразили расположение крыши, соедините в рисунке противоположные углы боковой стороны здания по диагонали и через точку их пересечения проведите вертикальную линию. Эта линия будет проходить как раз посередине здания, и с ней будет пересекаться горизонтальная линия крыши.

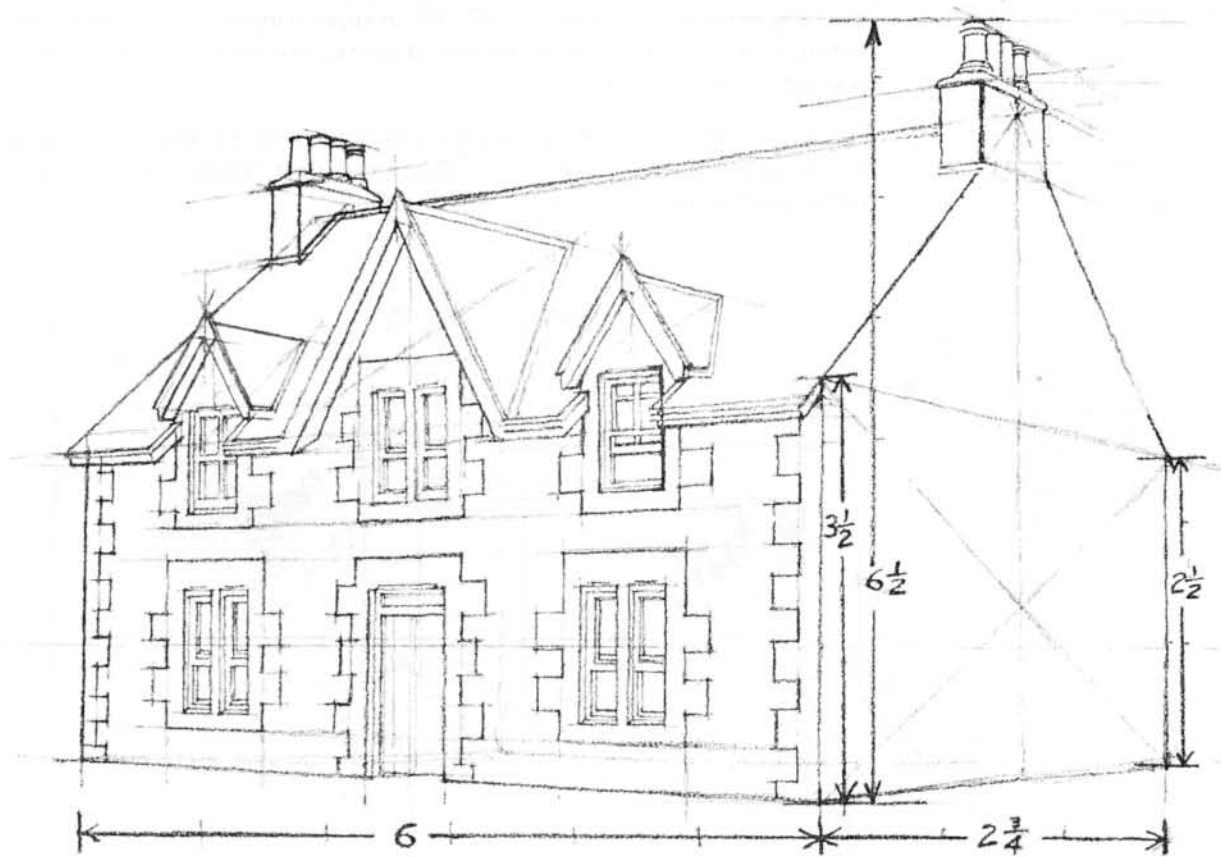

Композиция

Даже когда вы решаете, где именно на листе бумаги в блокноте расположить хотя бы маленькую закорючку, вы уже в определенном смысле составляете композицию. В рисунке многое зависит от того, как он расположен на бумаге. Поэтому, прежде чем начинать рисунок, представьте в уме его композицию, и даже если вы уделите этой мысли всего несколько секунд, возможно, она спасет вас от необходимости все начинать заново. Никогда не искажайте предмет изображения, пытаясь целиком показать его в рисунке.

Вырежьте из картона два прямых угла и составьте их вместе, чтобы они образовали рамку. Раздвиньте границы рамки так, чтобы в нее точно вписались крайние точки контура вашего предмета изображения (рис. А). Эта операция покажет вам расположение предмета изображения в пространстве и поможет составить композицию или просто расположить рисунок на бумаге. В примере В вырезанные из картона углы были использованы в качестве импровизированной подвижной рамки, с помощью которой можно решить, что включить в композицию рисунка, а что нет.

Вы можете поступить и следующим образом: взять большой лист бумаги, сделать рисунок по центру, а затем обрезать лишние края бумаги, чтобы получилась красивая композиция.

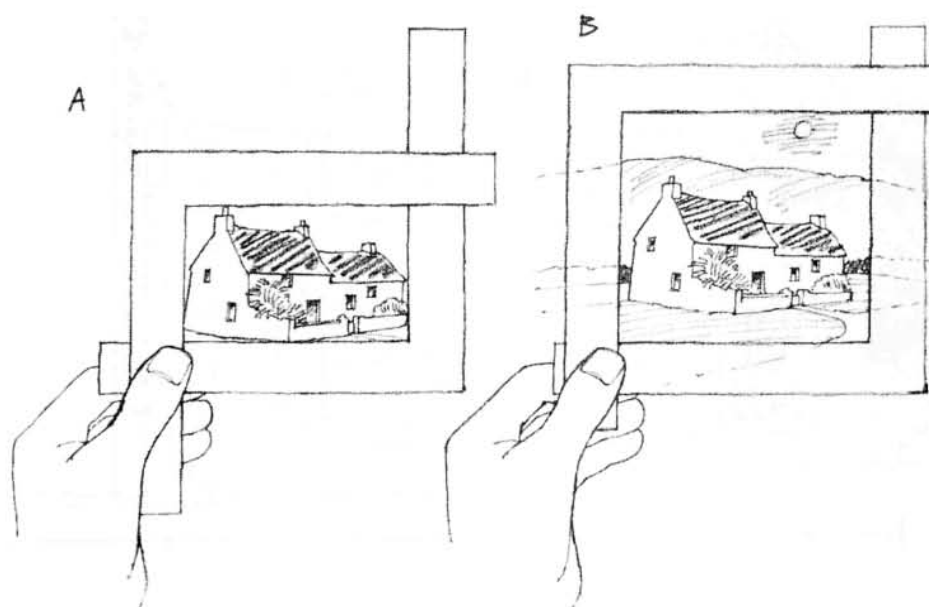

Общие сведения

Перспектива применяется в рисунке для того, чтобы на плоском двухмерном листе бумаги, деревянной доске, холсте и т. д. передать иллюзию удаленности предметов, а также их объемности. Рисующий должен понимать, что это обман зрения. Два абсолютно одинаковых объекта, один из которых ближе к наблюдателю, а второй дальше, будут казаться разными по величине, хотя на самом деле их размер ничем не отличается.

Чтобы передать в рисунке иллюзию удаленности, можно воспользоваться либо линейной, либо тональной перспективой, известной также под названием воздушной перспективы. Выбор будет зависеть от характера предмета изображения. Чтобы правильно передать, к примеру, уходящую вдаль улицу, обычно лучше пользоваться линейной перспективой, а если вы рисуете горный пейзаж, то, скорее всего, вам больше подойдет тональная перспектива. Начинающим художникам будет проще вначале изучить построение линейной перспективы.



Линейная перспектива и уровень горизонта

Понятие "уровень горизонта" обозначает уровень ваших глаз относительно земли в том положении, в котором вы находитесь в момент рисования. Все линии, которые находятся выше уровня горизонта, будут опускаться вниз к линии горизонта, а все линии, расположенные ниже линии уровня горизонта, будут стремиться к ней вверх. Точка, в которой все эти линии пересекаются, называется точкой схода.

Если вам сложно определить линию уровня горизонта, особенно в том случае, если вы стоите на неровной местности, поступите следующим образом. На пластинке прозрачного стекла нарисуйте несколько параллельных горизонтальных линий, вытяните руку со стеклом перед собой так, чтобы центральная линия находилась на уровне ваших глаз. Остальные параллельные линии помогут вам точнее определить углы расположения отдельных частей предмета изображения. Все горизонтальные линии, находящиеся выше уровня горизонта, будут стремиться вниз, а линии, расположенные ниже уровня горизонта, будут подниматься вверх.

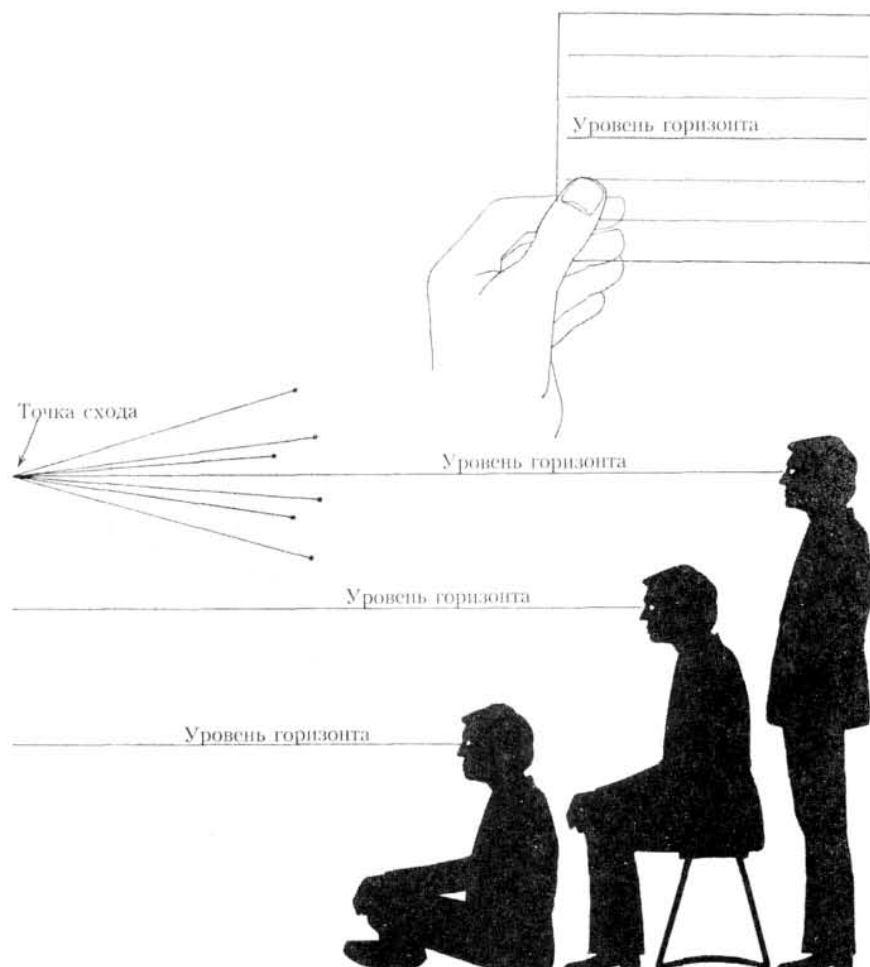

Линейная перспектива: вид спереди

На следующих трех страницах показаны три основных положения художника по отношению к предмету изображения: вид спереди, как показано на этой странице, вид снизу (вы как бы смотрите на предмет изображения глазами червяка) и вид сверху (вы смотрите на предмет изображения глазами птицы).

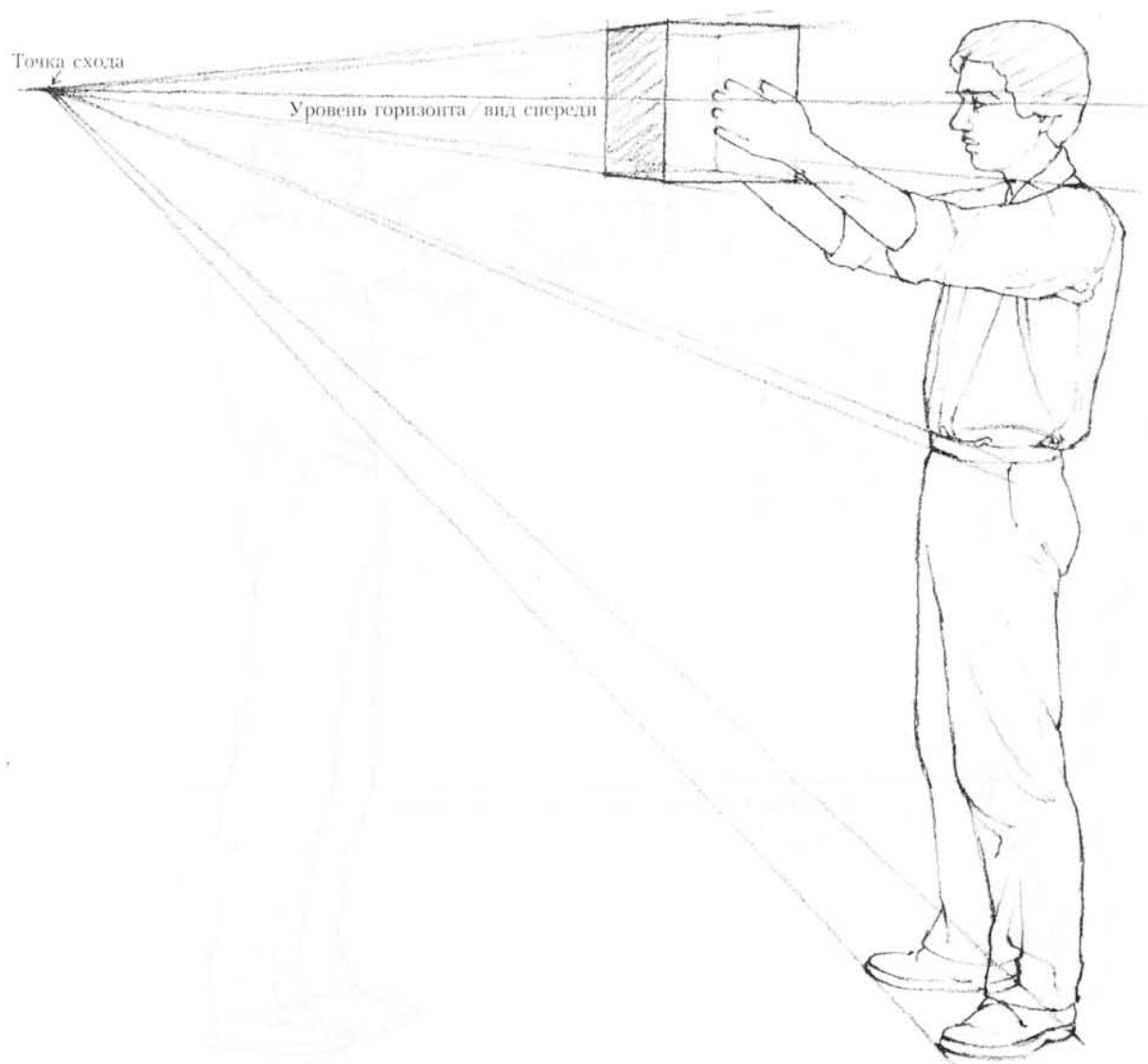

Линейная перспектива: вид снизу

Когда вы сидите на корточках или лежите на земле, уровень горизонта будет очень низким, вы будете смотреть на предмет изображения снизу вверх, как это делал бы червяк.

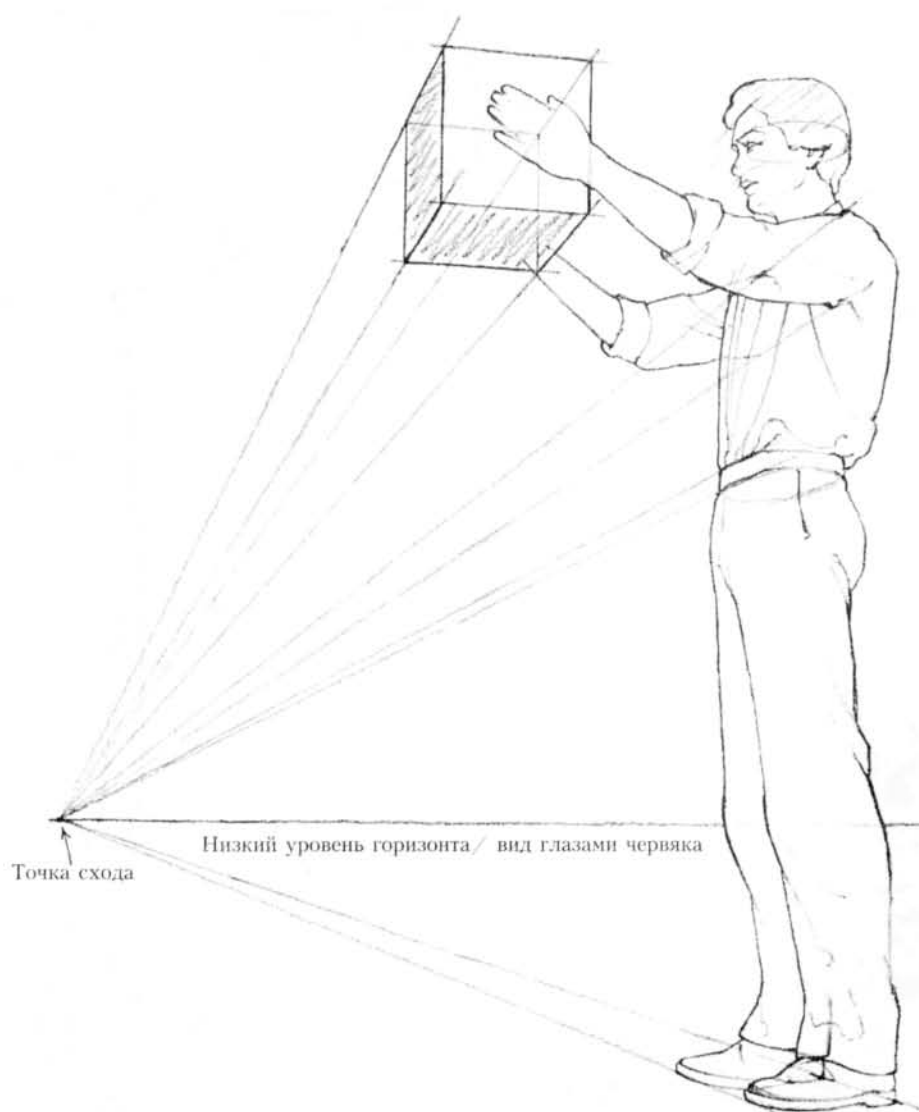

**Линейная
перспектива:
вид сверху**

Если вы находитесь выше предмета изображения, например, стоите на горе или смотрите вниз из окна, уровень горизонта будет высоким, и вам откроется вид как бы с высоты птичьего полета.

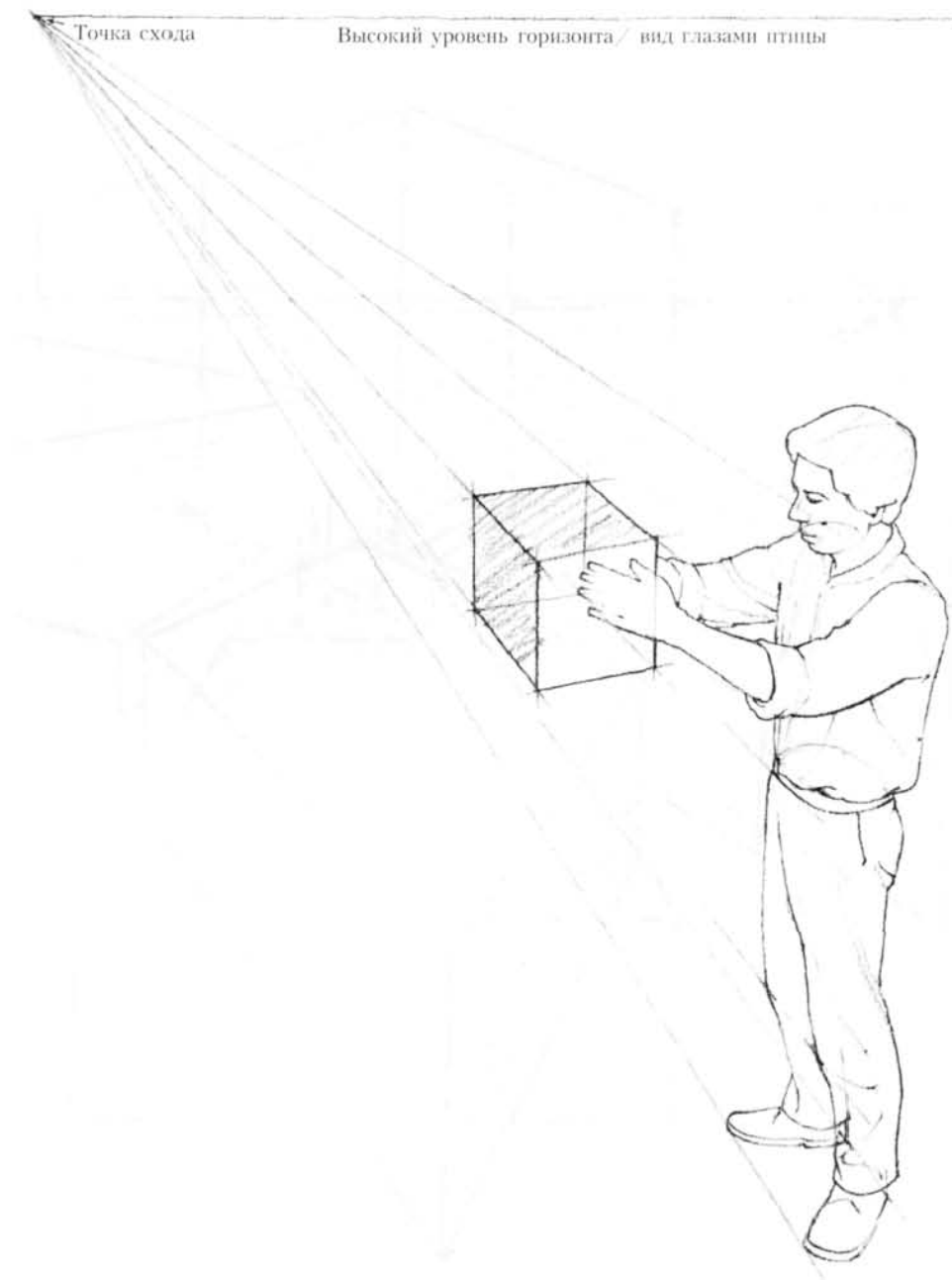

**Еще
несколько
слов о точках**

В большинстве рисунков приходится применять не одну, а несколько точек схода. В данном примере, поскольку все кубы располагаются параллельно относительно друг друга, понадобились только две точки схода.

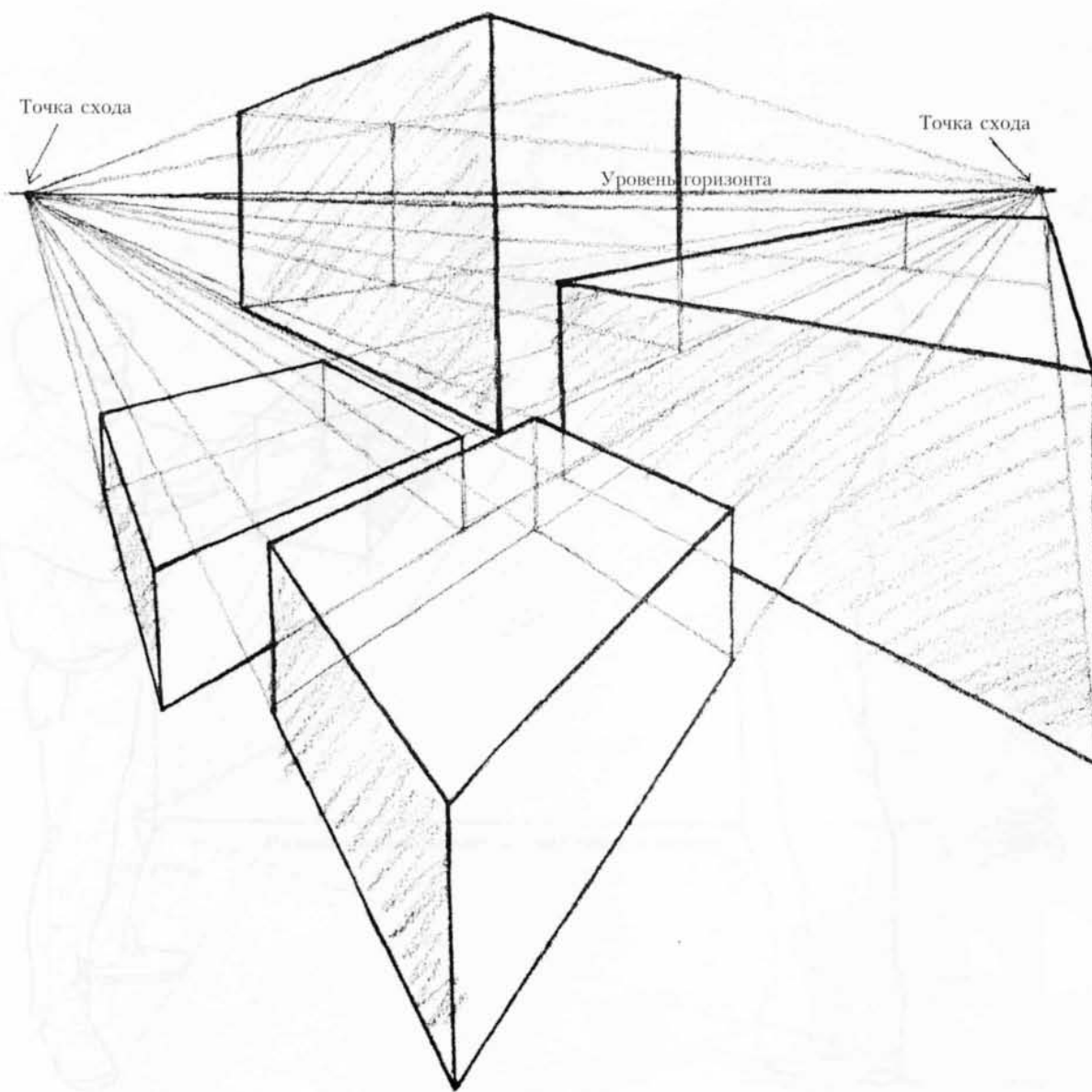

Когда предметы изображения располагаются под разными углами друг к другу, требуется большее количество точек схода.

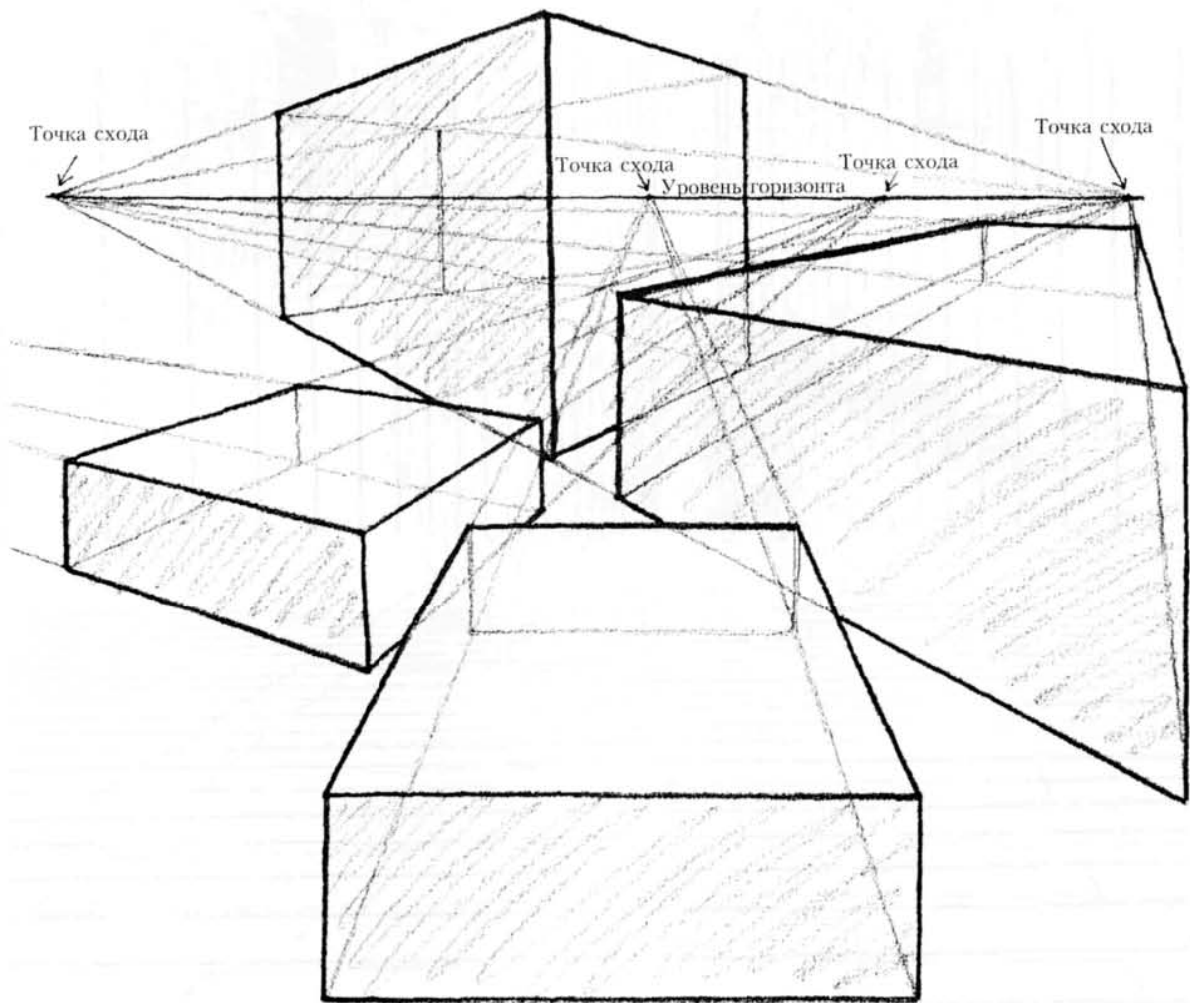

Расстояние можно показать в рисунке и без применения точек схода, а только уменьшая промежутки между линиями, как показано здесь.

Если вы будете сочетать эту технику с построением линейной перспективы, как было сделано на набросках, выполненных капиллярной ручкой, на следующей странице, вы еще больше усилите иллюзию расстояния и удаленности предметов.

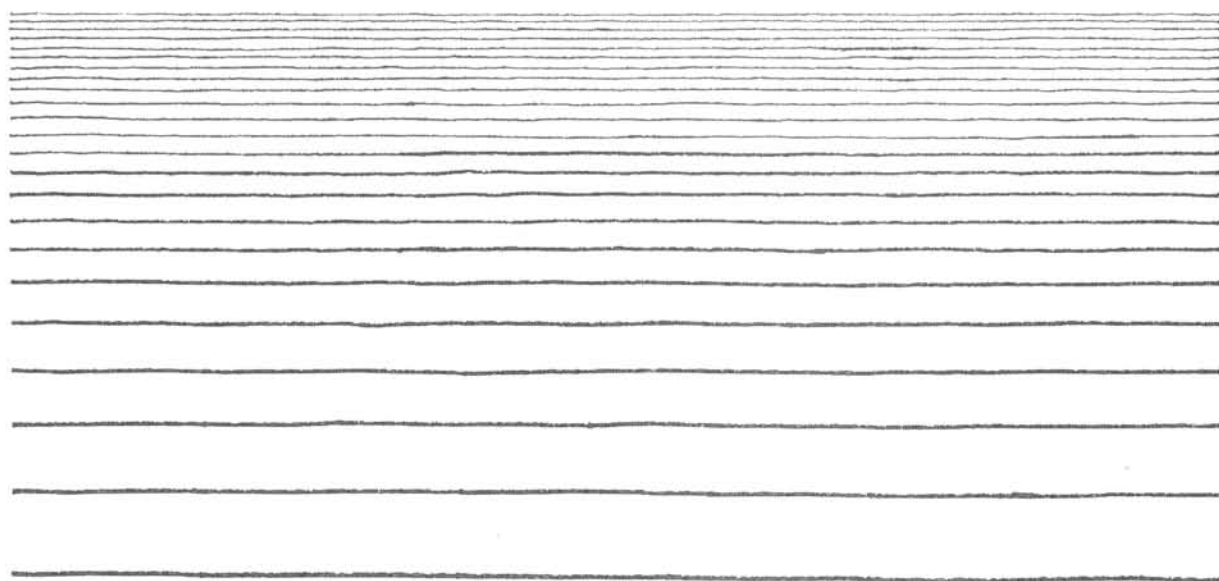
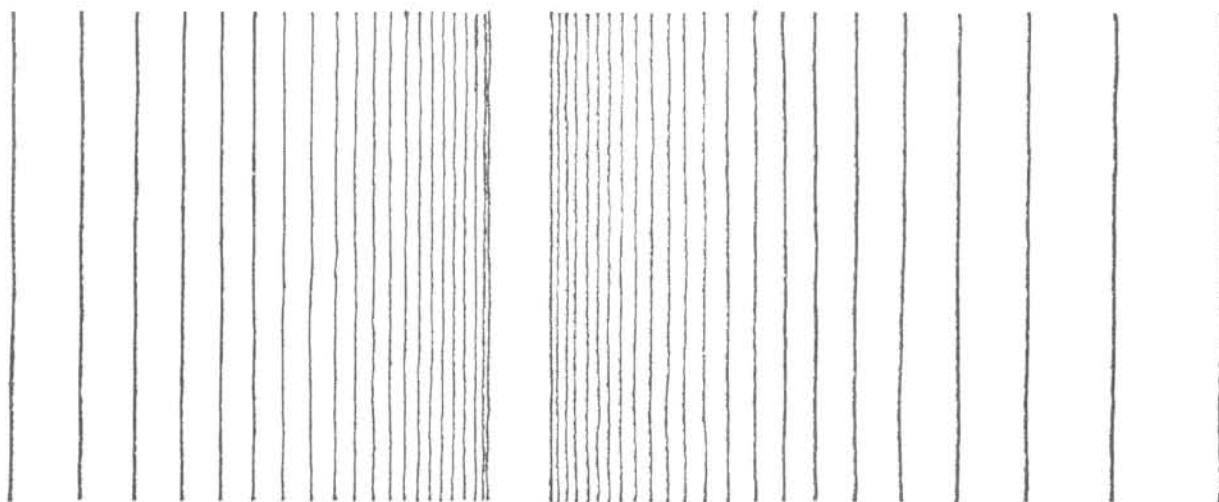

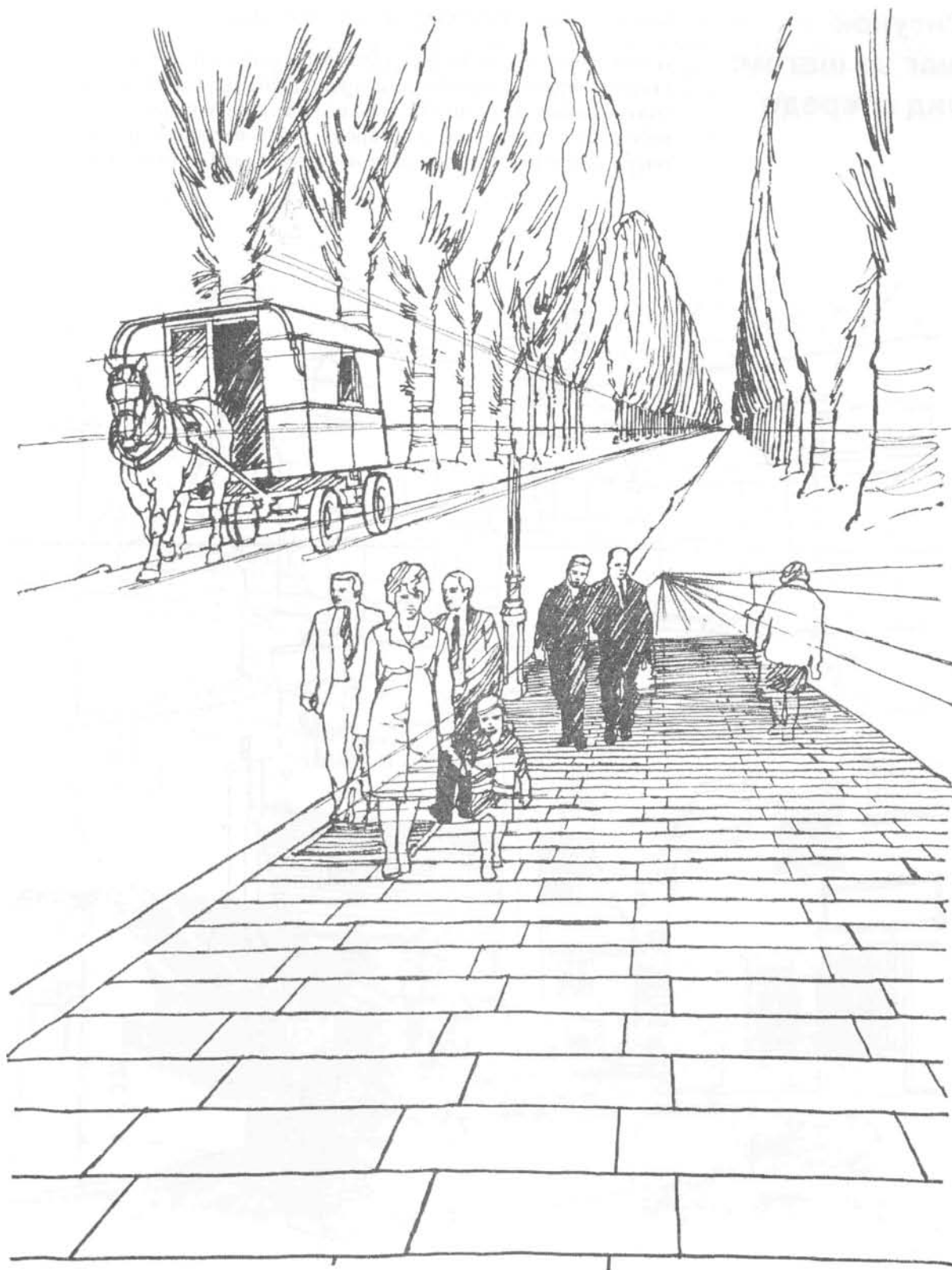

**Рисунок
шаг за шагом:
вид спереди**

Сначала нарисуйте линию уровня горизонта.

Затем нарисуйте основные контуры вашего предмета изображения, стараясь правильно соблюсти пропорции. Детали вы сможете дорисовать позже. Посмотрите, как в окончательном рисунке я показал небольшой скат земли, в то время как в первоначальном наброске, рисуя основание памятника, я не уделил этой детали внимания.

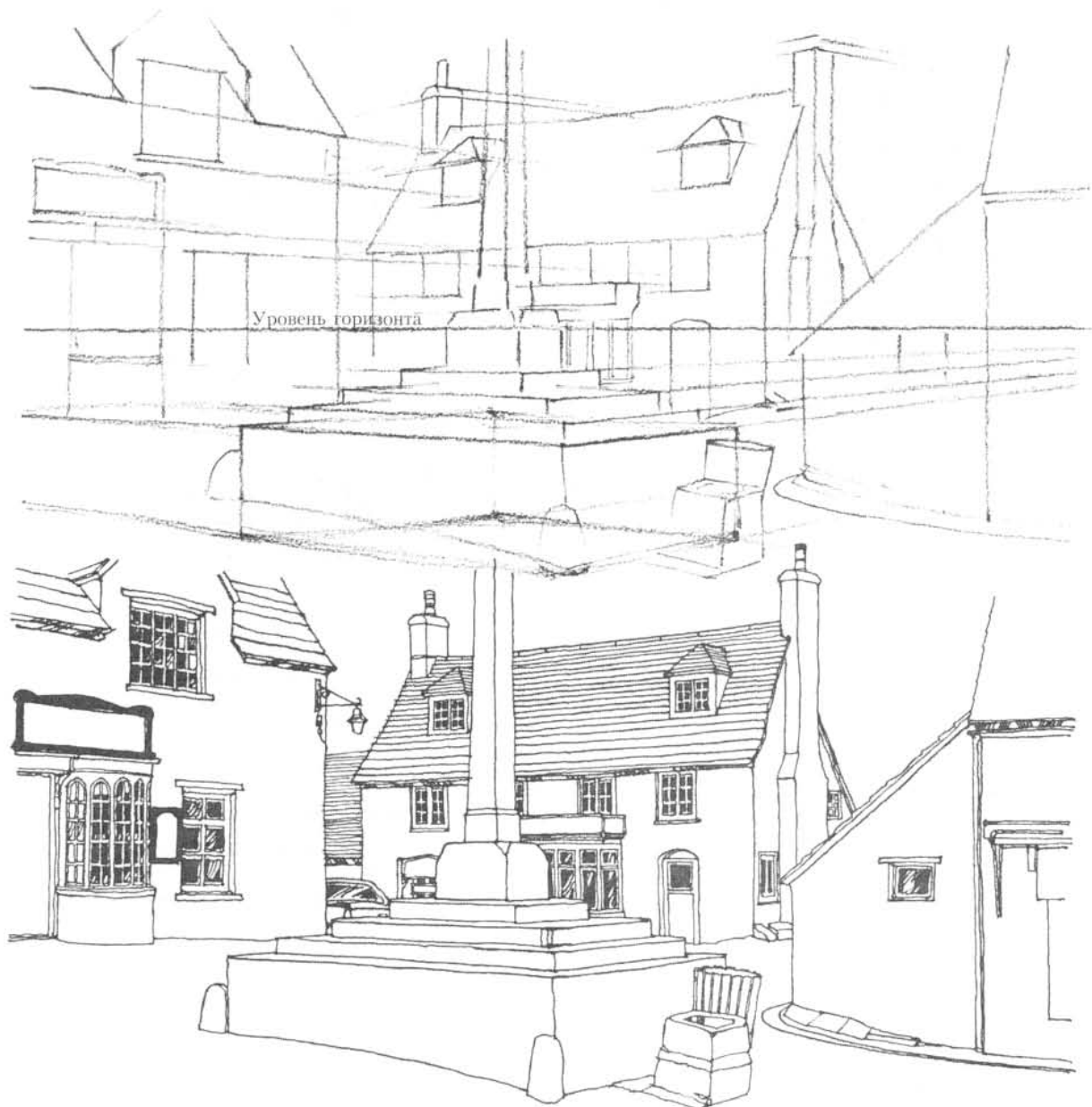

Когда на первоначальной стадии вы рисуете основные контуры предмета изображения, например крыши домов, делайте это с помощью прямых линий. Индивидуальные особенности зданий, такие как прогнувшиеся от времени крыши, вы сможете показать позднее.



Рисунок шаг за шагом: ВИД СНИЗУ

В этом рисунке показано, как улица круто уходит вверх, и мы смотрим на предмет изображения с позиции червяка. Обратите внимание на то, что угол расположения ступени лестницы меняется, а это значит, что вам придется рисовать несколько точек схода.

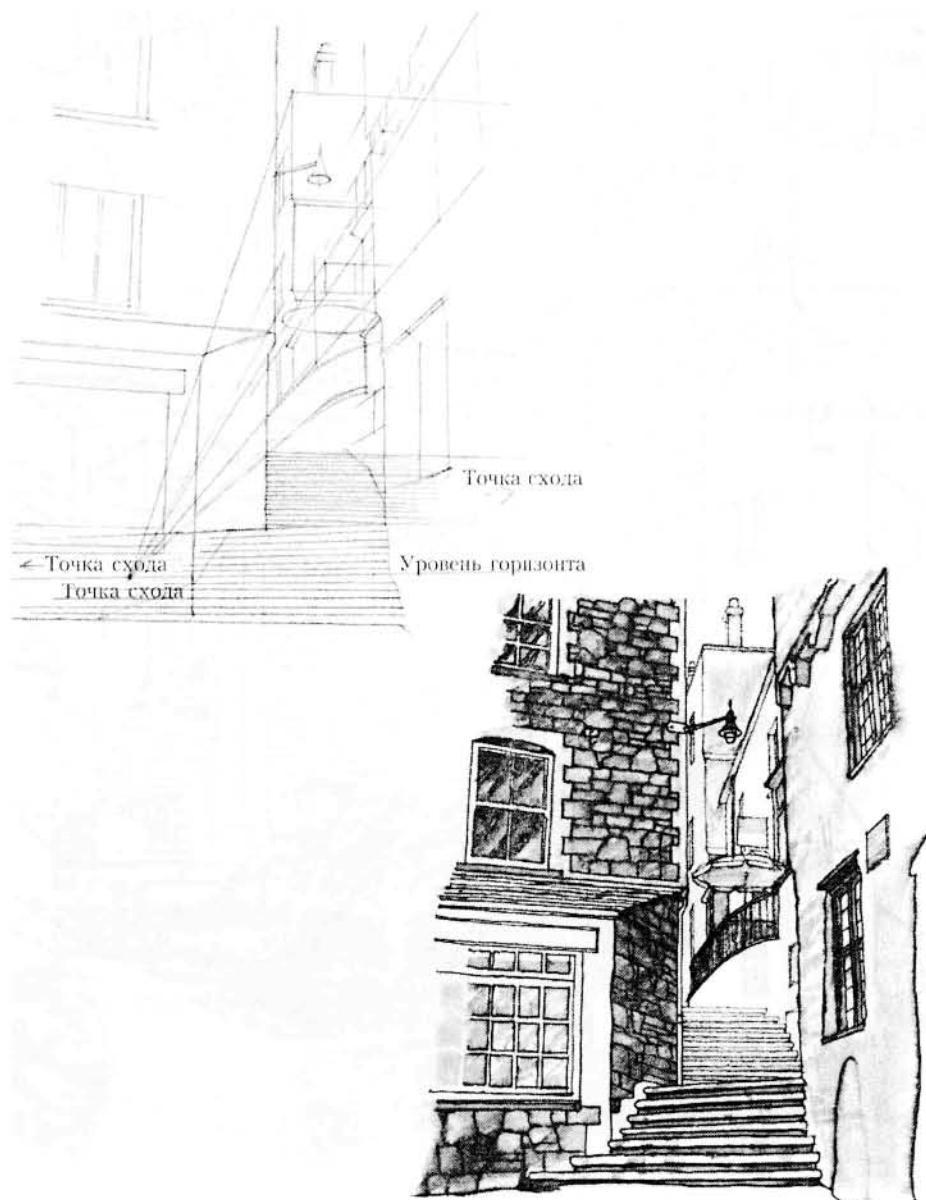

Этот вид зданий и скалы был сделан с позиции червяка с пляжа. Для наброска понадобилось несколько точек схода, потому что здания, построенные полукругом, находятся под разными углами к наблюдателю.

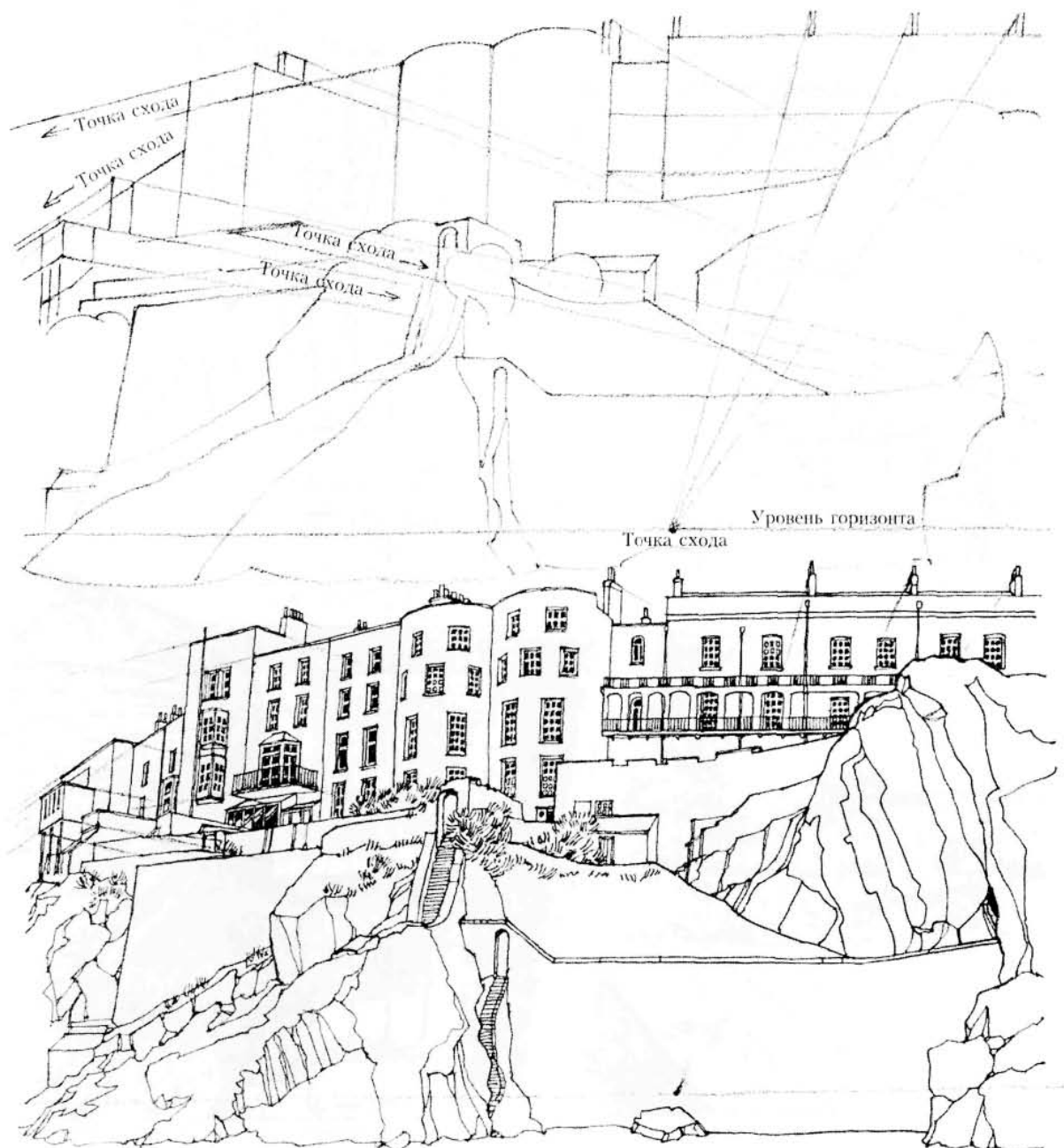

**Рисунок
шаг за шагом:
вид сверху**

Здесь показан необычный вид с внутреннего балкона. Чтобы передать ощущение замкнутого пространства, я показал контрастные углы и линии, устремляющиеся вниз, а также в стороны и вперед.

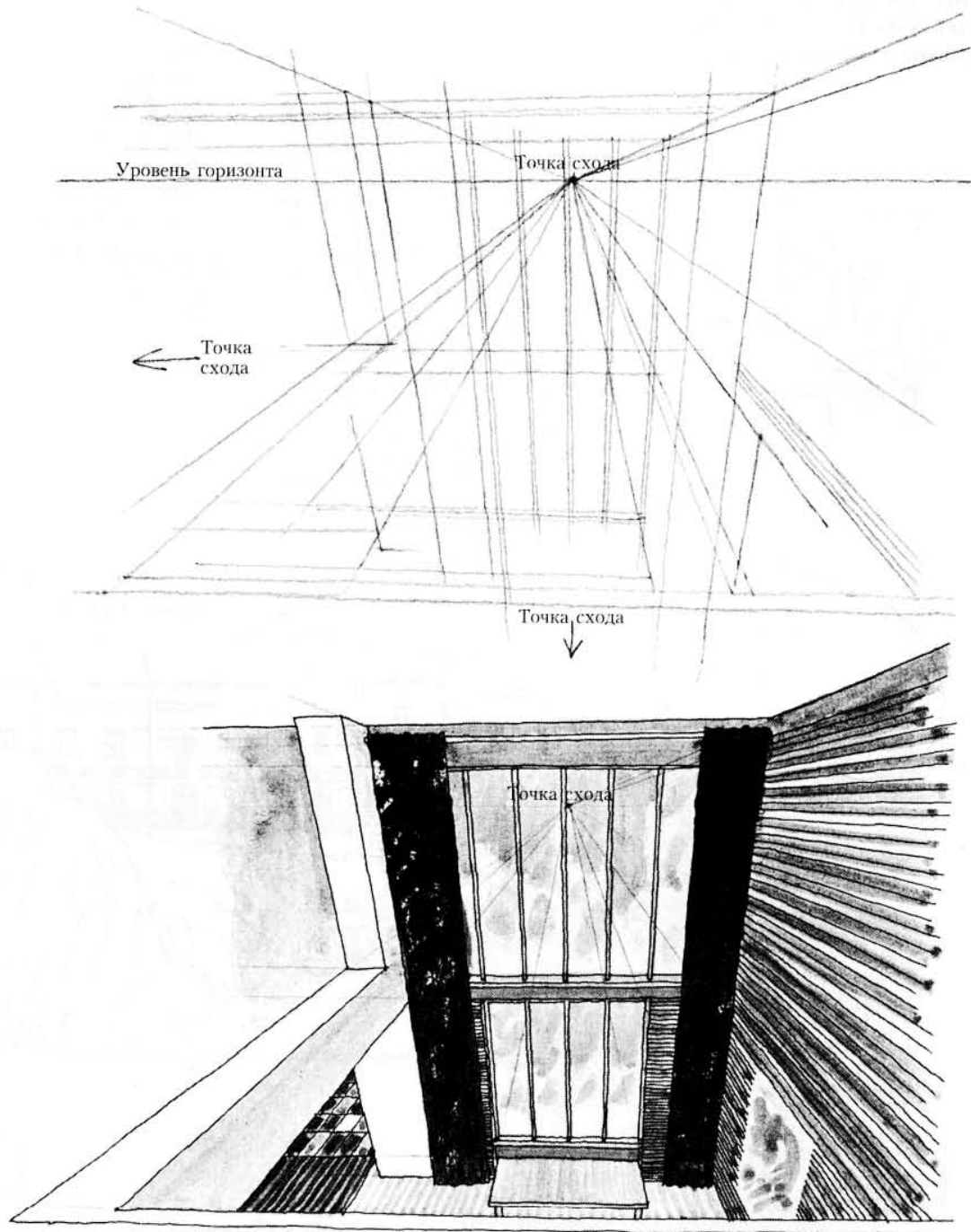

В этом случае было просто определить линию уровня горизонта, которая совпадает с реальным горизонтом пейзажа. Опять-таки, обратите внимание на то, что слегка изогнутая линия пляжа не была показана в первоначальном наброске.

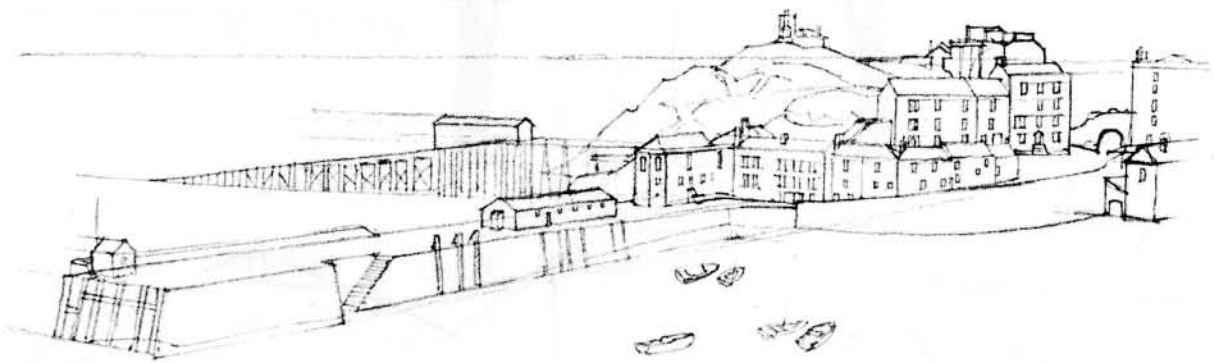
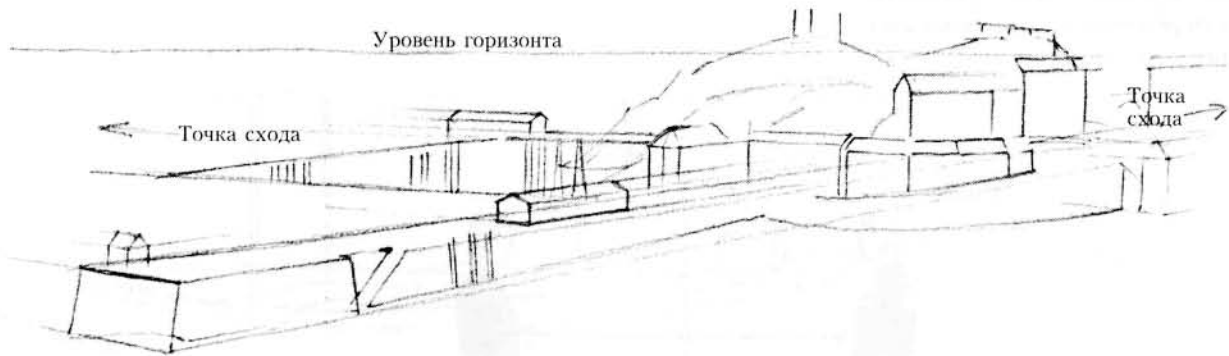

Отражения

Отражения предметов будут казаться расположенными на таком же расстоянии от витрины или зеркала, на котором находится отражающий предмет. Это значит, что их нужно будет рисовать в перспективе, как показано на схеме внизу.

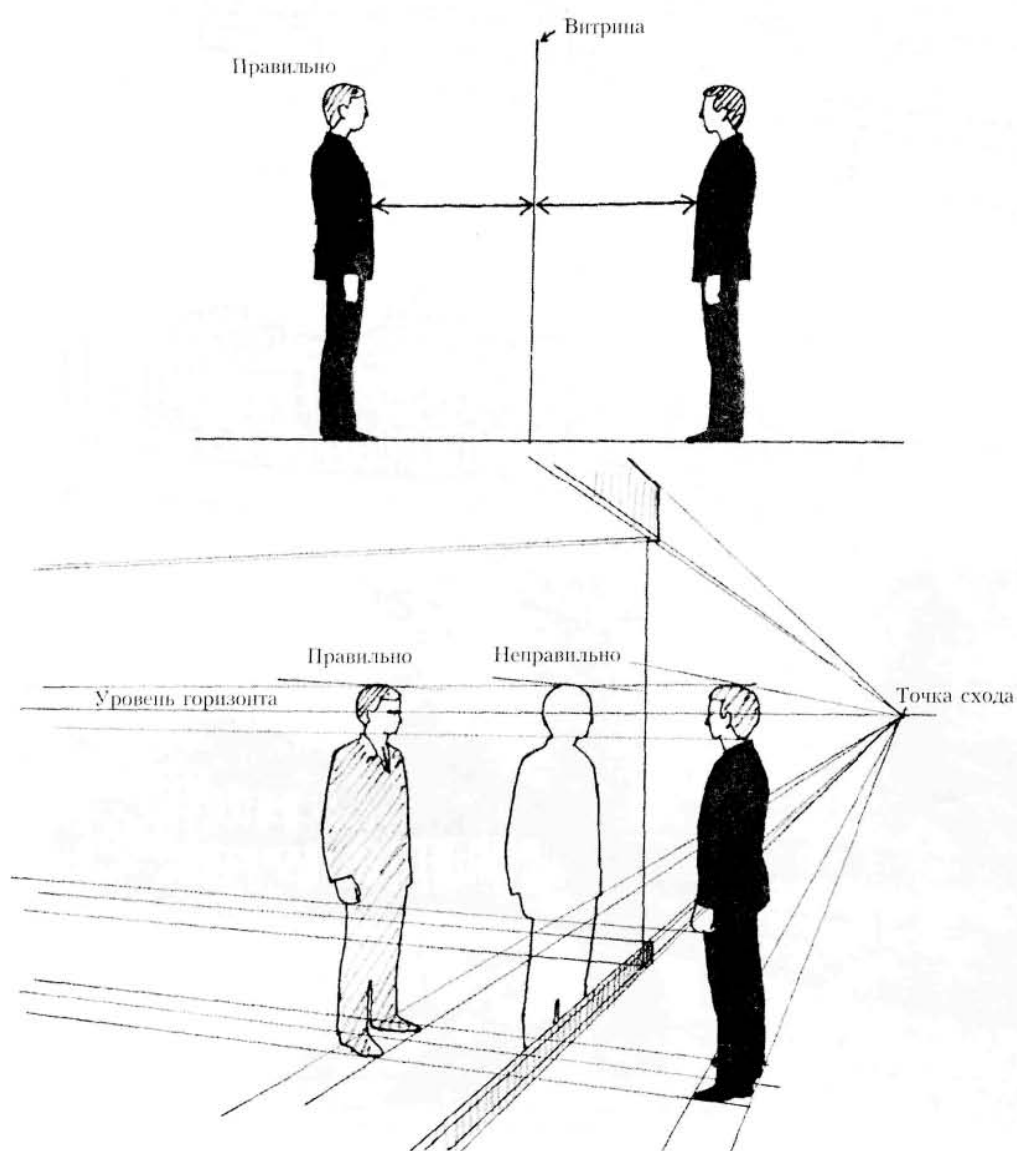

Хорошенько изучите эти наброски. Вы можете перевернуть книгу, чтобы сравнить изображение отражения с самими отражающимися предметами. Заметьте, к примеру, как меняется положение моста в отражении по отношению к людям, сидящим на берегу, и как горизонтальные линии опор для навеса на лодке в отражении стремятся к той же точке схода, что и линии реальных опор.

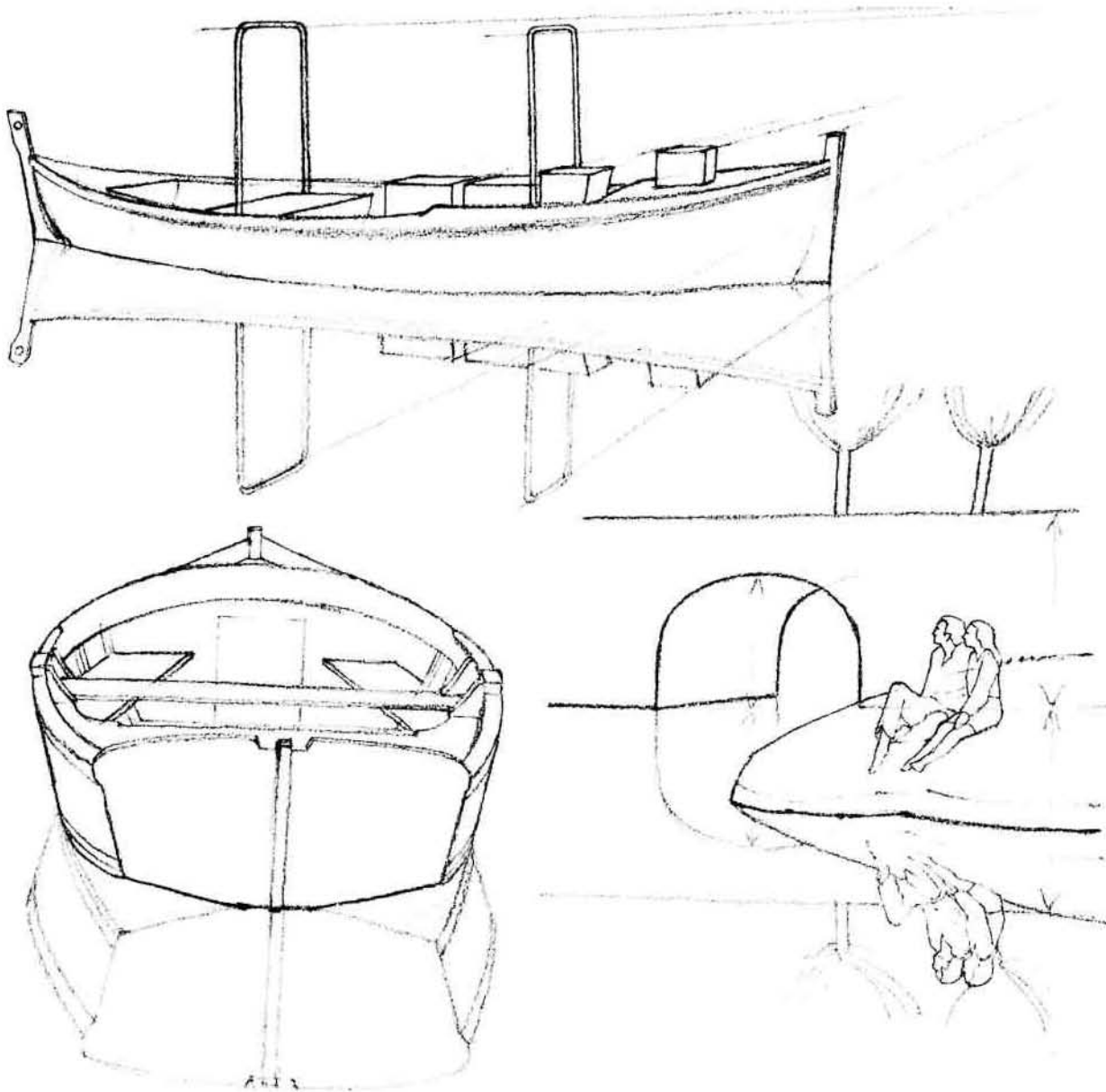

Сложные для изображения предметы

В рисунке некоторых предметов применение правил построения перспективы представляет особые сложности. Примером может послужить лодка. На схеме А внизу показано несколько прямых линий, пересекающих лодку по горизонтали, на основании которых вы сможете построить точку схода. По длине лодки, как правило, можно начертить только одну прямую линию, которая будет проходить по центру. Боковые стороны лодки и места для сиденья имеют слегка выгнутые и закругленные формы.

Хорошенько продумайте, какую часть лодки вы можете принять за точку отсчета, относительно которой вы сможете правильно передать пропорции и построить перспективу. Такой точкой отсчета может послужить сиденье или любая прямоугольная форма на борту лодки. В верхнем рисунке я выбрал угловые точки крепления рубки с палубой, через которые провел вспомогательные линии для построения перспективы выгнутой крыши рубки.

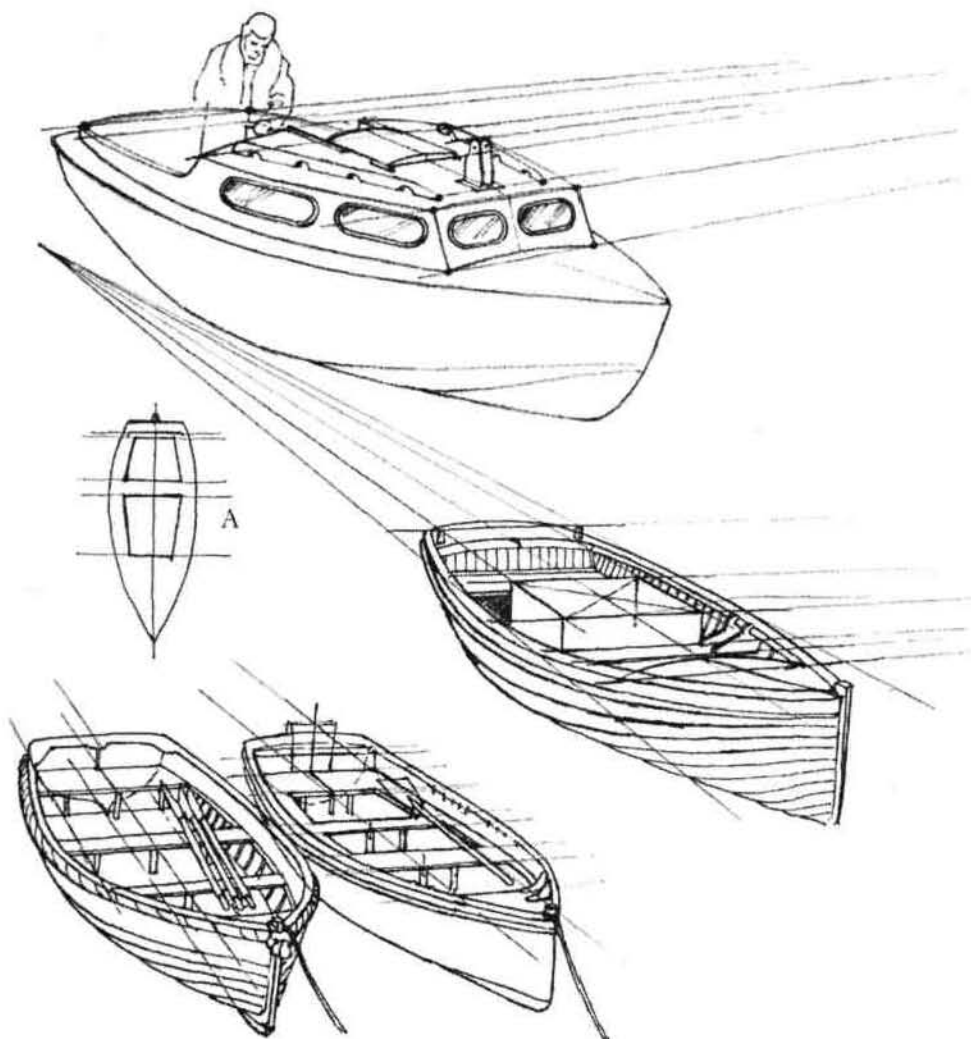

Чтобы лучше понять, как форма лодки в перспективе будет зависеть от угла зрения, впишите ее контур в прямоугольник на листе картона. Поворачивайте и наклоняйте лист картона в разные стороны и замечайте, как будет меняться форма контура и прилегающего пространства. Обратите внимание, к примеру, как на схеме Б та половина лодки, которая находится ближе к вам, кажется больше, чем вторая дальняя половина.

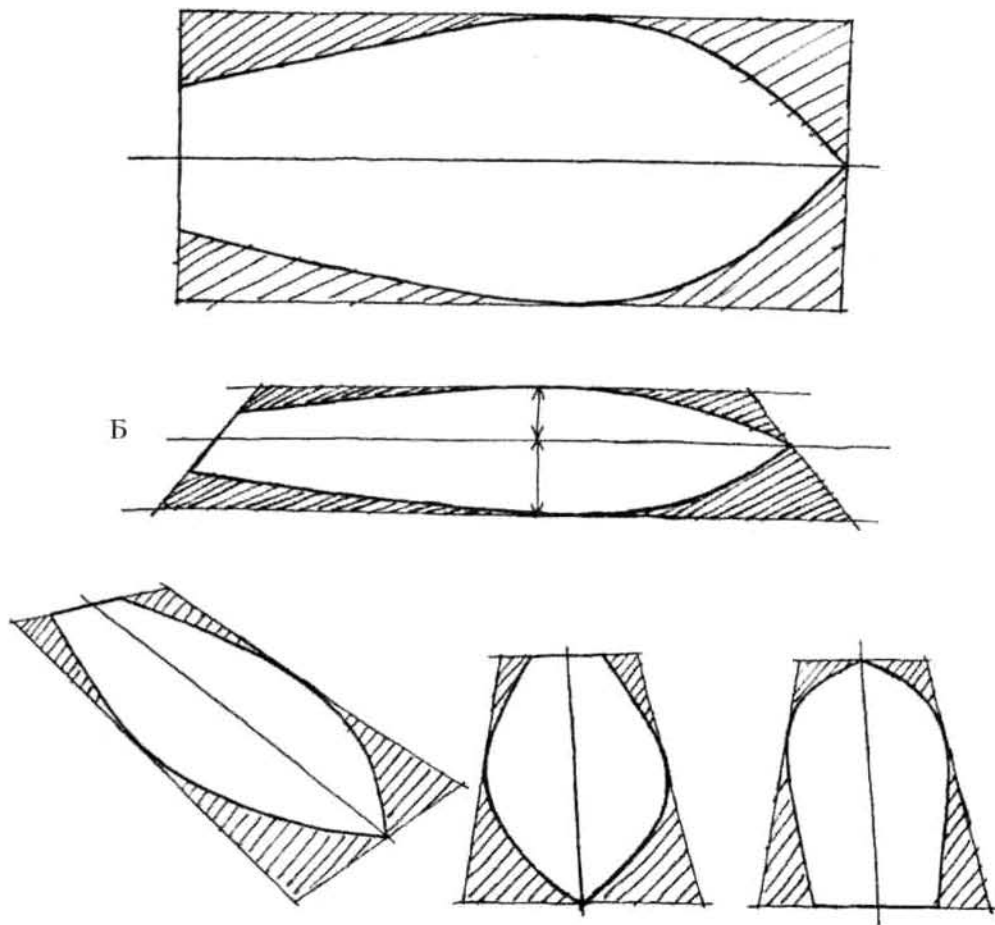

Как в случае с лодками, чтобы правильно нарисовать гоночную машину, следует хорошенько изучить ее и определить те линии, на основании которых можно будет построить точки схода.

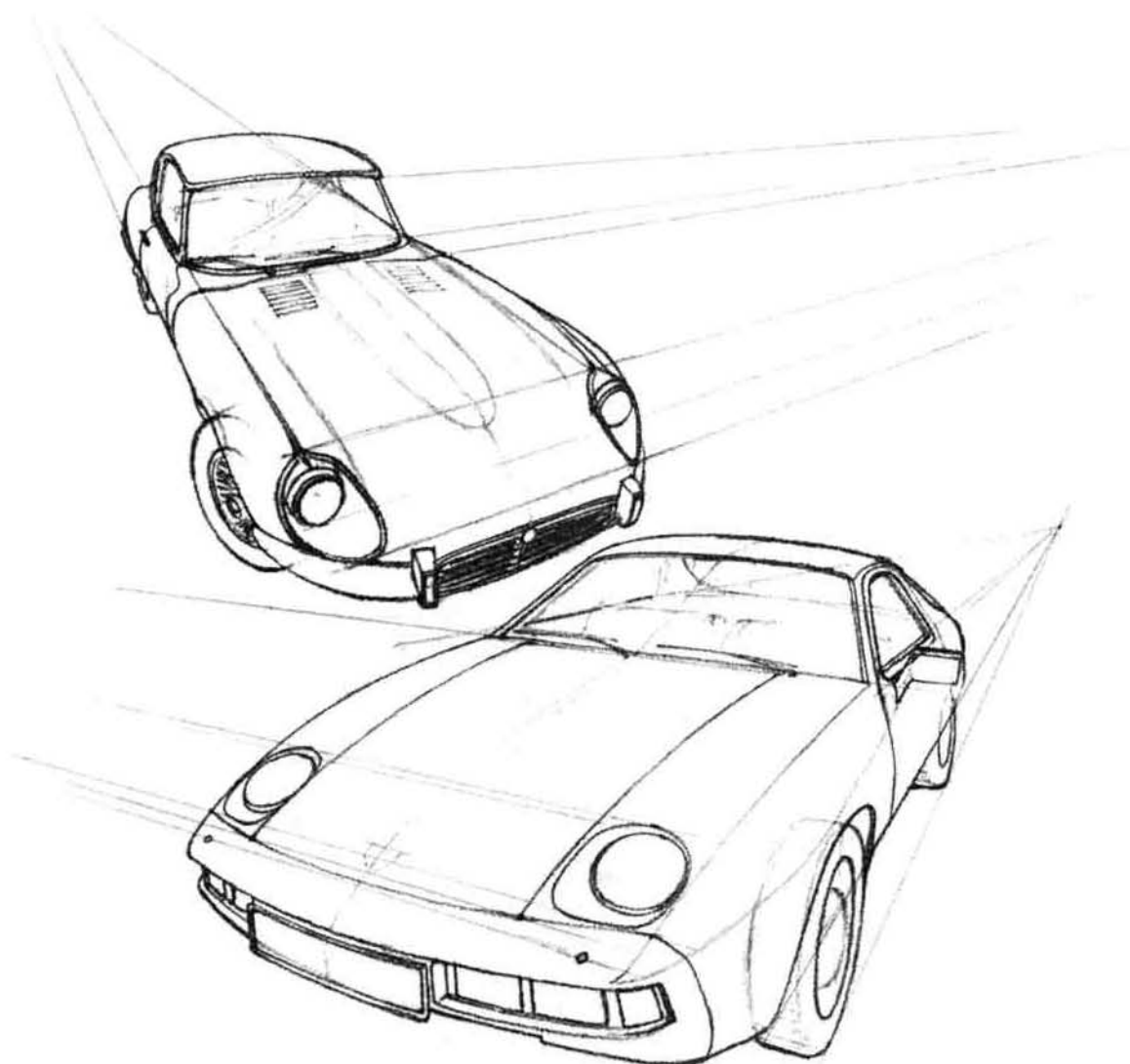

Гораздо легче рисовать машины, которые имеют более угловатые формы.

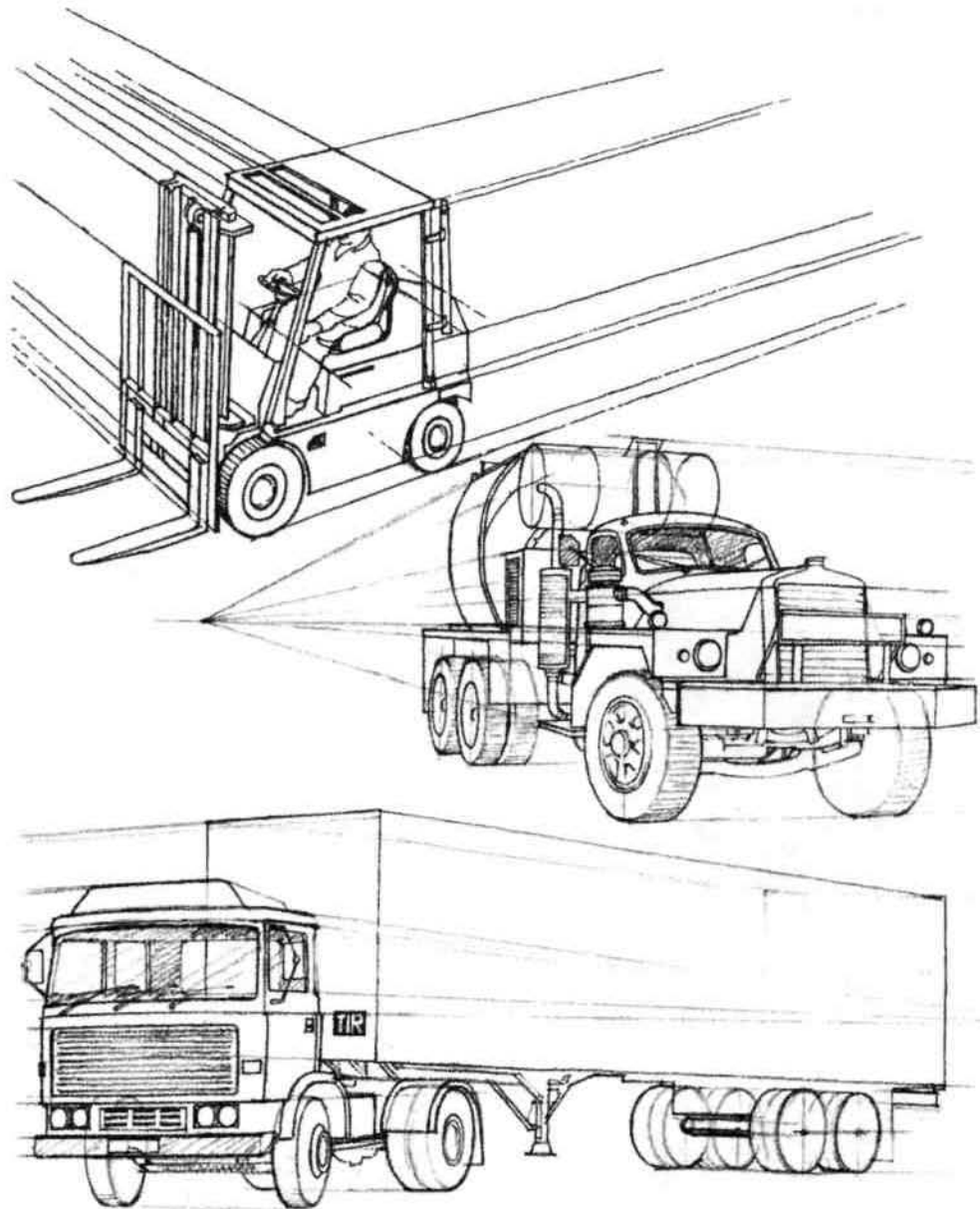

Определенную сложность в рисунке могут представлять и старые здания. Один из этажей старого дома, показанного на этой странице, с течением времени наклонился вперед, и одна его часть оказалась ниже, чем другая. Таким образом, эта часть здания находится в другой плоскости по отношению к остальным частям, и, чтобы ее нарисовать, нужна дополнительная точка схода. Рисунок осложняется еще и тем, что здания расположены на горке.

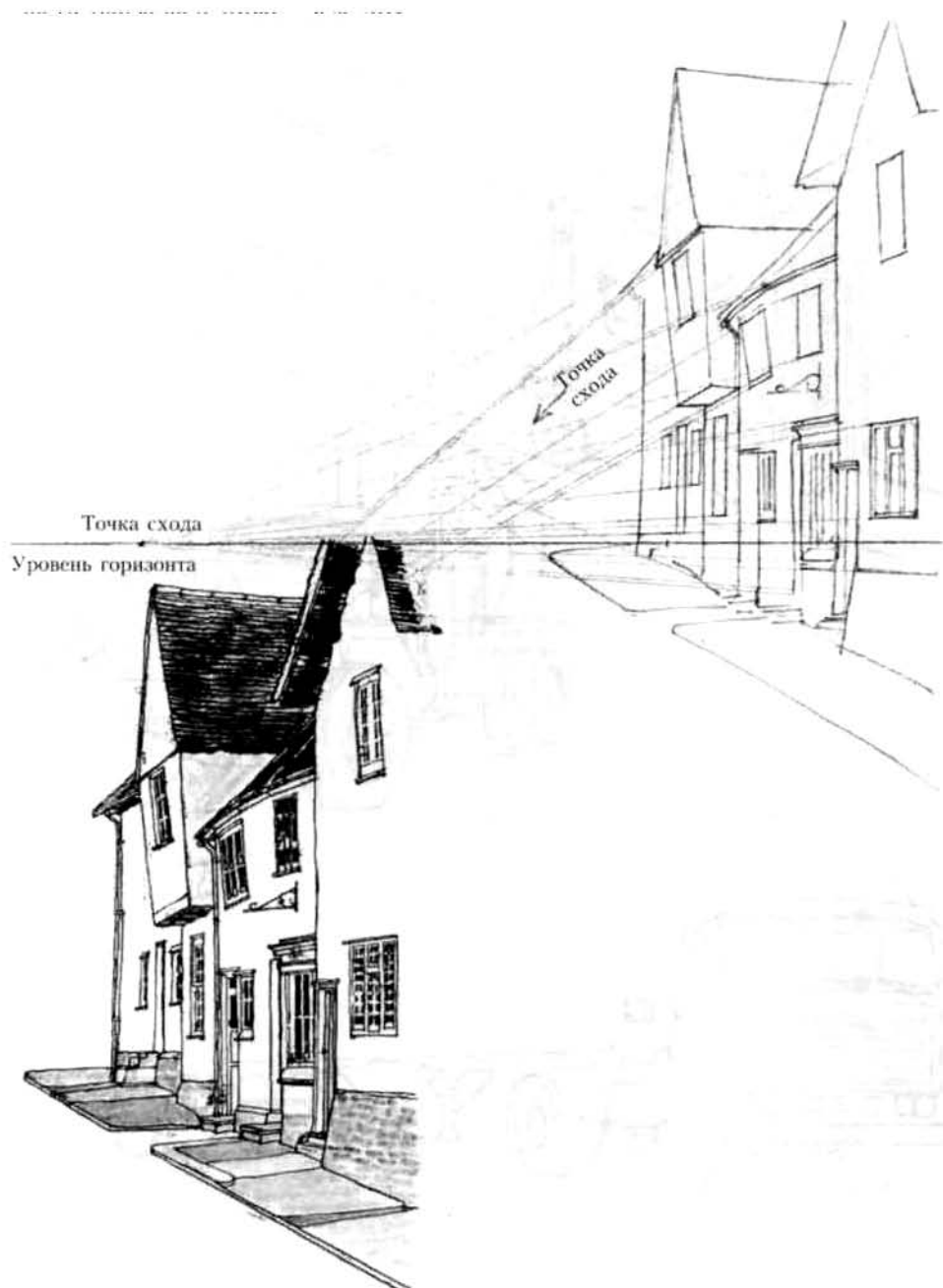

Когда вы рисуете растения, легче всего передать эффект перспективы, если начать рисунок с основных простейших линий.



Интерьеры легко рисовать, если мебель имеет прямоугольные формы и расположена примерно так, как показано на этой странице.

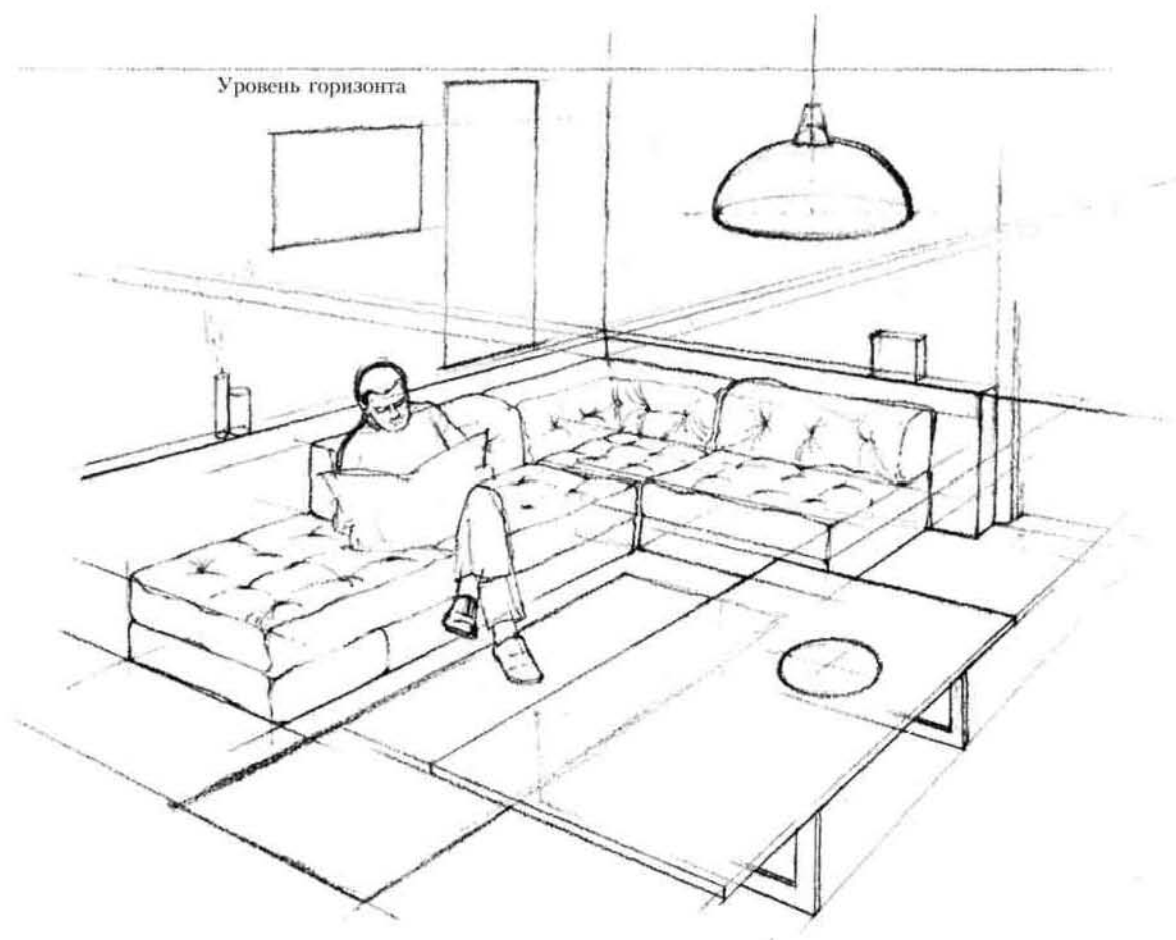

В этом случае композиция более сложная. Вернитесь к рисунку на странице 19. Поскольку предметы мебели расположены под разными углами по отношению друг к другу, для каждого из них понадобится отдельная точка схода. Чтобы правильно нарисовать мебель, вам могут понадобиться вспомогательные линии, которые показывают невидимые глазу части предметов.

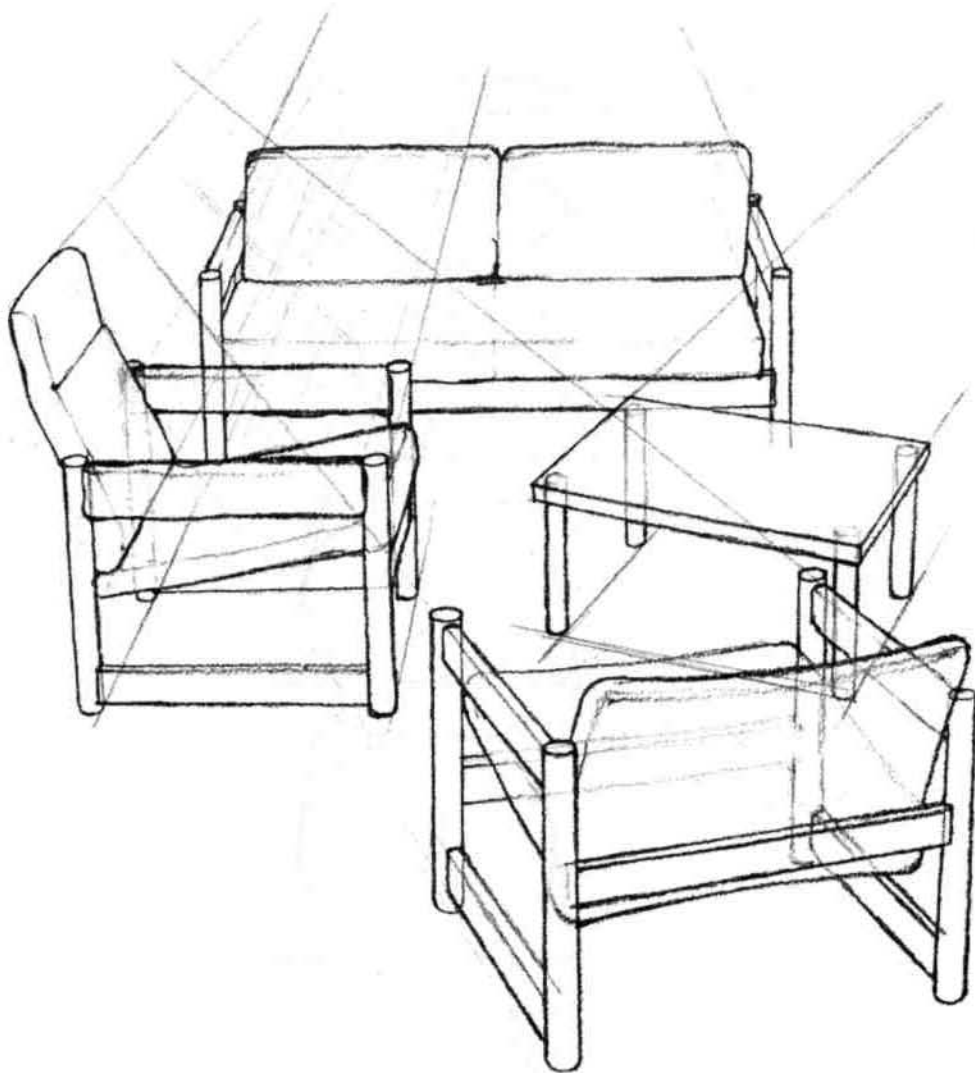

Круги и ЭЛЛИПСЫ

Сложно рисовать в перспективе круглые формы, потому что, если на них смотреть не прямо, а под углом, они превращаются в эллипсы. На схеме внизу показано, как это происходит. Никогда не рисуйте эллипс с заостренными краями (А).

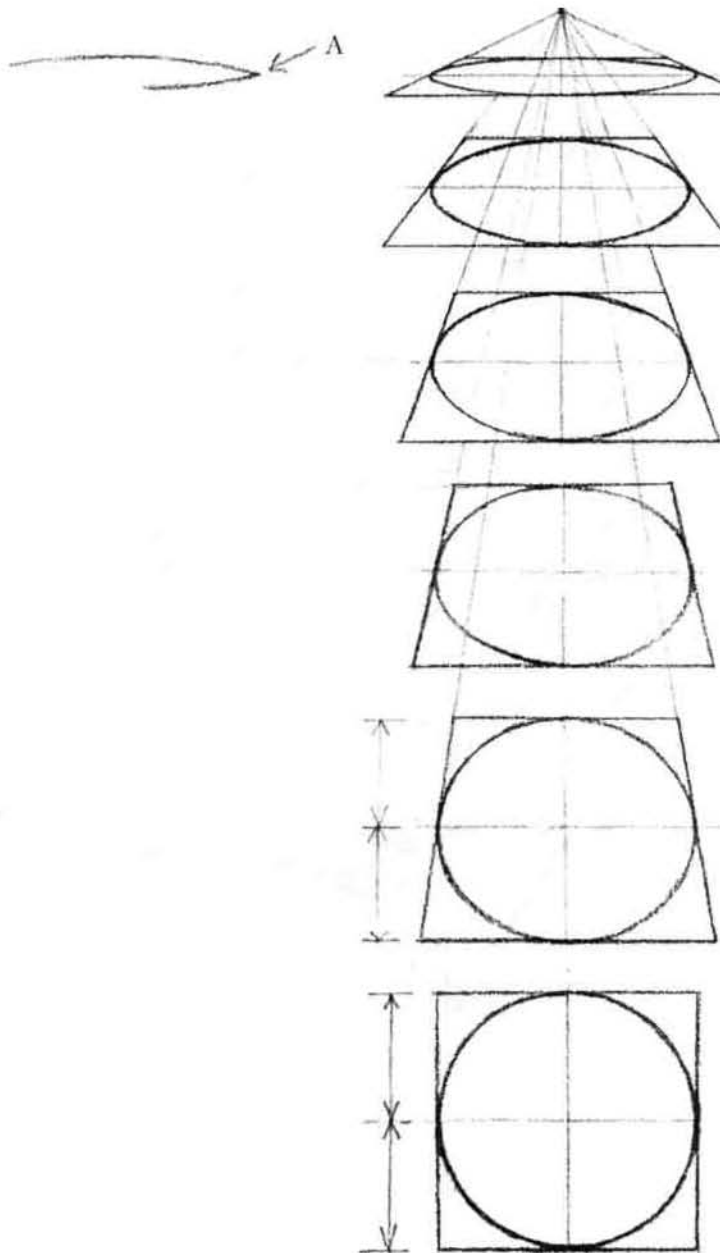

Прежде чем рисовать эллипс, сделайте набросок центральной линии и других линий, которые помогут вам правильно передать его форму.



Рисунок в ракурсе

Рисунки в ракурсе иногда гораздо сильнее искажают реальный предмет изображения, чем это может показаться вначале. Поэтому, выполняя такие рисунки, важно правильно передать пропорции с помощью выбранной единицы измерения, как было описано на странице 10. Вы удивитесь, увидев, насколько сократятся те части предмета изображения, которые на самом деле гораздо больше или длиннее. Когда я рисовал этого загорающего мужчину, за единицу измерения я принял расстояние от кончика носа до груди.



Чтобы поупражняться в выполнении рисунков в ракурсе, попросите ваших друзей или членов семьи стать на время вашими моделями и сделайте зарисовки с разных углов зрения.

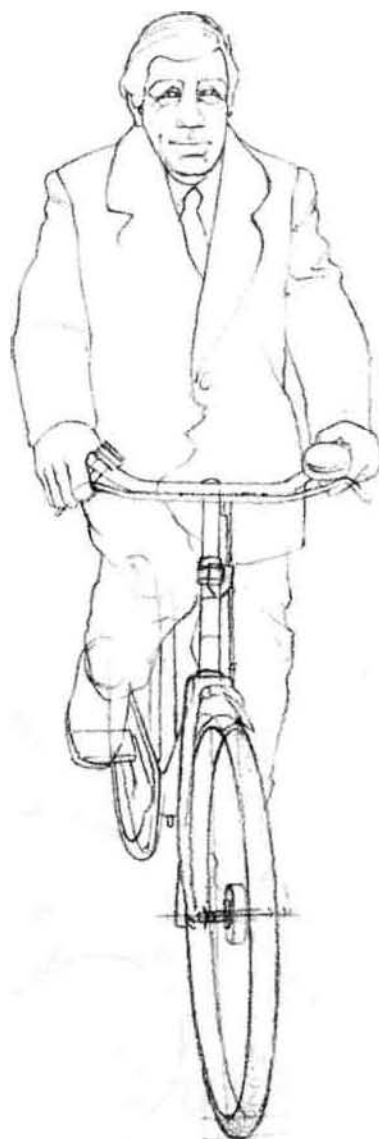
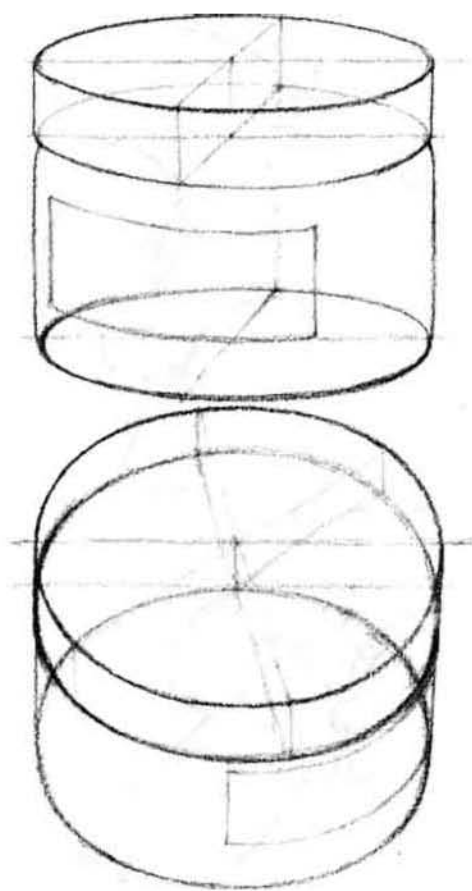

Посмотрите на этой странице, какой отрезок занимает передняя часть пассажирского самолета (А) по сравнению с его боковой частью (Б).

Схемы внизу демонстрируют эффект укорачивания предмета в рисунке с перспективой. Равноценные участки на боковой части самолета (В) будут сильно уменьшены на верхнем рисунке, однако эти участки все равно должны быть отображены.

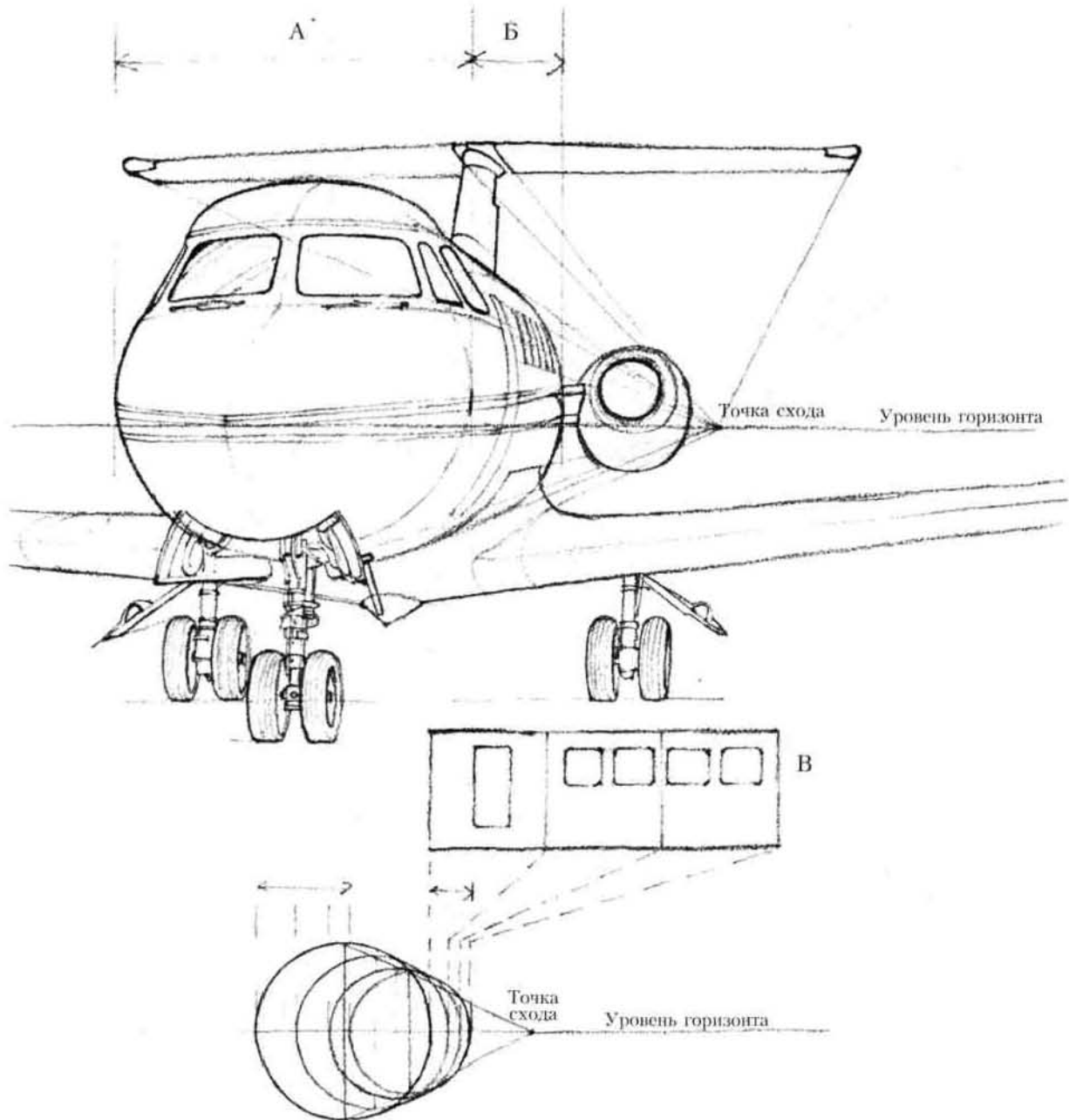

На этой странице показан простой способ, с помощью которого можно нарисовать в перспективе ведущую вниз дорогу. Расчертите отдельный лист бумаги на равные квадраты и нарисуйте на нем извилистую дорогу. Затем наклоните лист бумаги так, чтобы увидеть, что будет происходить с дорогой на самом деле. Вы можете даже прогнуть бумагу в некоторых местах, чтобы показать взгорки или ухабы.

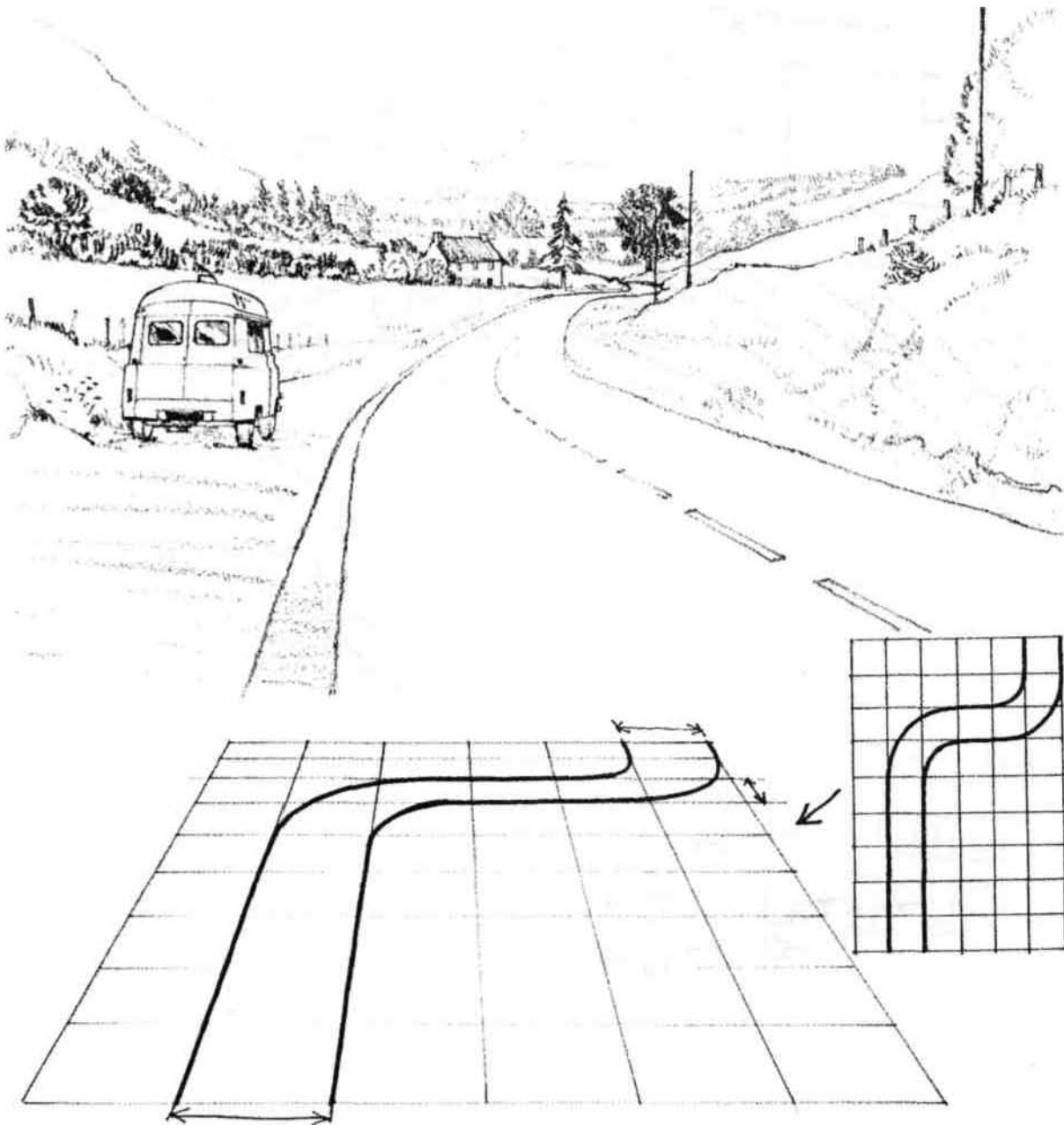

Затруднительное сочетание

В этом рисунке, где здания располагаются на холме, для них была построена одна точка схода, а для холма, который находится в другой плоскости, — другая. Та же точка схода будет применима и для рисунка движущихся по склону объектов, например машин.



Тональная, или воздушная, перспектива

В тех случаях, когда применить линейную перспективу невозможно или нежелательно, вы сможете передать эффект удаленности предметов, варьируя насыщенность тона вашего рисунка. Лучше всего начинать с самых насыщенных тонов на переднем плане и постепенно переходить к более мягким и светлым тонам на заднем плане. Вы можете поупражняться в выполнении воздушной перспективы, делая наброски с помощью разных оттенков серого фломастера. Для начала не обращайтесь внимания на детали, сосредоточьтесь на широких областях тона.



Сочетание линейной и воздушной перспективы

Если вы рисуете пейзаж со зданиями, возможно, вы захотите сочетать в нем линейную и тональную перспективу, как показано в законченном рисунке на следующей странице. Линия уровня горизонта здесь совпадает с реальным горизонтом. На начальной стадии выполнения рисунка помните о том, что формы нужно упрощать, показывая лишь основные контуры предметов.

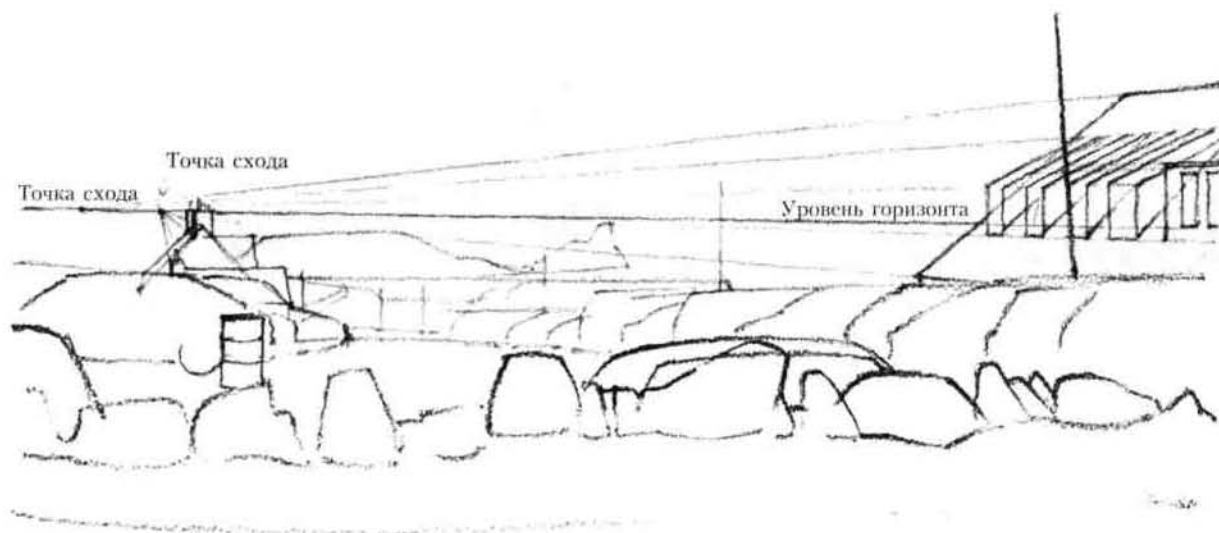

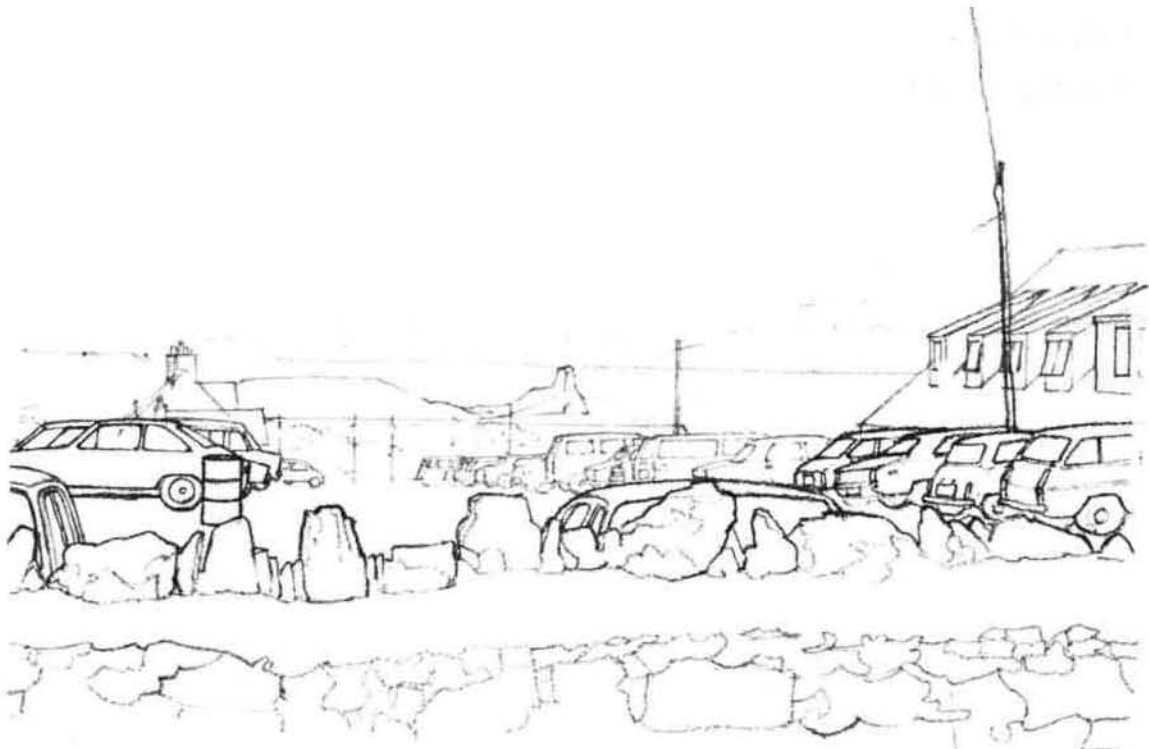

Линия и тон в сравнении

В рисунке слева объемность предмета показана с помощью яркости линии, а в рисунке справа этого эффекта я добился, варьируя не только яркость линии, но и насыщенность тона.

